

STIHL

STIHL SR 430, 450

Instruction Manual
Notice d'emploi



GE Instruction Manual
1 - 38

F Notice d'emploi
39 - 80

Contents

Guide to Using this Manual	2	STIHL Limited Emission Control Warranty Statement	36
Safety Precautions and Working Techniques	2		
Assembling the Unit	9		
Adjusting the Throttle Cable	12		
Harness	12		
Fuel	13		
Fueling	14		
Information Before You Start	14		
Starting / Stopping the Engine	15		
Operating Instructions	17		
Calculating Required Quantity of Solution	18		
Metering Unit	19		
Dusting and Spreading Mode	21		
Filling the Container	23		
Working	24		
After Finishing Work	25		
Storing the Machine	26		
Replacing the Air Filter	27		
Engine Management	27		
Adjusting the Carburetor	28		
Spark Plug	29		
Engine Running Behavior	30		
Inspections and Maintenance by Dealer	30		
Maintenance and Care	31		
Main Parts	33		
Specifications	35		
Maintenance and Repairs	35		
Disposal	36		

Dear Customer,

**Thank you for choosing a quality
engineered STIHL product.**

**It has been built using modern
production techniques and
comprehensive quality assurance.
Every effort has been made to ensure
your satisfaction and trouble-free use of
the product.**

**Please contact your dealer or our sales
company if you have any queries
concerning this product.**

Your



Dr. Nikolas Stihl

STIHL

SR 430, SR 450

This instruction manual is protected by copyright. All rights reserved, especially the rights to reproduce, translate and process with electronic systems.

Guide to Using this Manual

Pictograms

The meanings of the pictograms attached to the machine are explained in this manual.

Depending on the model concerned, the following pictograms may be attached to your machine.



Fuel tank; fuel mixture of gasoline and engine oil

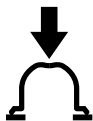

Operate manual fuel pump



Mistblowing



Dusting and spreading mode



Solution feed

Symbols in text



WARNING

Warning where there is a risk of an accident or personal injury or serious damage to property.



NOTICE

Caution where there is a risk of damaging the machine or its individual components.

Engineering improvements

STIHL's philosophy is to continually improve all of its products. For this reason we may modify the design, engineering and appearance of our products periodically.

Therefore, some changes, modifications and improvements may not be covered in this manual.

Safety Precautions and Working Techniques



Special safety precautions must be observed when working with the power tool.



It is important you read and understand the User Manual before commissioning and keep it in a safe place for future reference. Non-compliance with the User Manual may cause serious or even fatal injury.

Observe all applicable local safety regulations, e.g. by trade organizations, social insurance institutions, labor safety authorities etc.

If you have not used this machine before: Have your dealer or other experienced user show you how to handle your machine safely or attend a specialist course.

Minors must never work with the machine – except for young people over the age of 16 who are being trained under supervision.

Children, animals and bystanders must not be allowed near the machine.

When the machine is not in use, put it in a place where it does not endanger others. Secure the machine against unauthorized access.

The user is responsible for accidents or risks involving third parties or their property.

Do not pass on or lend the machine to persons who are not familiar with this model and its handling – always include the User Manual.

The use of machines that emit noise may be limited to certain hours of the day as specified by national and/or regional or local regulations.

Do not operate your machine if any of its components are damaged. Pay special attention to the tightness of the container (no leaks).

Operate the power tool only if it is complete and properly assembled.

Do not use a high-pressure washer to clean the power tool. The solid jet of water may damage parts of the unit.

Physical fitness

To operate the power tool you must be rested, in good physical condition and mental health. If you have any condition which may be aggravated by strenuous work, check with your doctor before operating a power tool.

If you have a pacemaker: The ignition system of your machine produces an electromagnetic field of very low intensity. This field may interfere with some pacemakers. To reduce health risks, STIHL recommends that persons with pacemakers consult their physician and the pacemaker manufacturer before operating this tool.

Do not operate the power tool if you are under the influence of any substance (drugs, alcohol) which might impair vision, dexterity or judgment.

Applications

This mistblower is suitable for applying fungicides, herbicides and pesticides at ground level. Spraying overhead is possible with mistblowers equipped with a pressure pump. Typical areas of application are in fruit, vegetable, wine and crop growing, plantations, flower growing, grassland and forestry.

Only use plant protection products that are specifically approved for use in portable mistblowers.

Do not use your power tool for any other purpose because of the increased risk of accidents and damage to the power tool. The product must not be modified in any way - this may also lead to accidents or damage to the unit.

Additionally on SR 450:

In the dusting and spreading mode, plant protection products can be applied over a wide area in powder form or as dry granulate.

Only use plant protection products that are specifically approved for use in portable spreaders/dusters.

Accessories and replacement parts

Only use parts and accessories that are explicitly approved for this power tool by STIHL or are technically identical. If you have any questions in this respect, consult your dealer. Use only high quality parts and accessories in order to avoid the risk of accidents and damage to the unit.

STIHL recommends the use of original STIHL parts and accessories. They are specifically designed to match the product and meet your performance requirements.

Never attempt to modify your power tool in any way since this may increase the risk of personal injury. STIHL excludes all liability for personal injury and damage to property caused while using unauthorized attachments.

Clothing and equipment

Wear proper protective clothing and equipment when using, filling and cleaning the power tool. Follow the chemical manufacturer's user manual with respect to protective equipment.

Immediately change work clothes contaminated with plant control chemicals.



Clothing must be snug-fitting but allow complete freedom of movement.



For some plant control chemicals it is necessary to wear impermeable coveralls.

If you are spraying overhead, wear impermeable head covering.



Avoid any clothing, scarves, neckties, jewelry or anything that could get into the air intake. Tie up and confine long hair above your shoulders so that it cannot be pulled into the machine.



Wear impermeable safety boots with a non-slip sole which are resistant to plant protection products.

Do not wear sandals or go barefoot.



WARNING



To reduce the risk of eye injuries, wear close-fitting safety glasses in accordance with European Standard EN 166. Make sure the safety glasses are a snug fit.

Wear a suitable respirator.

Wear "personal" sound protection, e.g. ear defenders.

Breathing plant control chemicals may endanger your health. Always wear a suitable respirator to protect yourself against health risks and allergic reactions. Observe warnings in the user manual of the plant protection product and all applicable local safety regulations, standards and ordinances.



Wear impermeable gloves resistant to plant control chemicals.

Handling Plant Control Chemicals

Read the user manual supplied with the plant protection chemical prior to use. Follow the instructions with respect to mixing, using, personal protective equipment, storage and disposal.

Observe the legal requirements for handling plant protection products.

Plant protection chemicals may contain substances that are harmful to humans, animals, plants and the environment – **risk of poisoning and risk of serious or fatal injuries!**

Plant protection chemicals may be used only by persons trained in their handling and the appropriate first-aid measures.

Keep the user manual or label of the plant control chemical available at all times in order to inform the doctor about the chemical concerned in an emergency. In an emergency, follow the chemical manufacturer's instructions provided or on the label.

Mixing the Spray Solution

Mix the plant protection product strictly in accordance with the manufacturer's instructions – incorrect mixtures may produce toxic fumes or explosive solutions.

- Never spray liquid plant control chemicals undiluted
- Mix the solution outdoors only or in well-ventilated locations
- Only prepare sufficient solution for the job on hand so that nothing is left over

- Mix different chemicals only in accordance with the manufacturer's instructions – incorrect mixtures may produce toxic fumes or explosive solutions
- Do not mix different plant protection products unless such a mixture is approved by the manufacturer

Filling the Container

- Fill the container with plant protection products outdoors only or in well-ventilated locations
- Stand the power tool on a level surface – do not fill the container above the maximum mark
- To **reduce the risk of injury**, do not fill the power tool while wearing it on your back.
- Only fill up with sufficient solution for the job on hand so that nothing is left over
- Before filling up, close the valve lever and, on SR 450 only, the metering lever
- When filling from central water supply, do not immerse the end of the hose in the solution – sudden low pressure in the system may cause the solution to be sucked back into the water supply
- Before filling the container with spray solution, carry out test run with fresh water and check all parts of the sprayer for leaks
- After filling, fit the filler cap and tighten it down firmly

Use

- Work only in the open or in very well ventilated locations, e.g. open greenhouses
- Do not eat, drink or smoke while working with plant protection chemicals
- Never blow through nozzles or other components by mouth
- Avoid contact with plant control chemicals – immediately change clothing contaminated with plant control chemical
- Do not spray in windy conditions

Unfavorable weather conditions may result in an incorrect concentration of the plant protection product. Overdosing may damage plants and the environment. Under-dosing may result in unsuccessful plant treatment.

In order to reduce the risk of damage to the environment and plants, do not operate the sprayer:

- in windy conditions
- at temperatures above 25°C in the shade
- in direct sunlight

In order to reduce the risk of accidents and damage to the power tool, never operate the power tool with:

- flammable liquids
- viscous or sticky liquids
- caustic or corrosive chemicals
- liquids hotter than 50 °C

Bearing

- During work breaks, do not leave the power tool in the hot sun or near any heat source
- Do not store spray solution in the container for longer than one day
- Store and transport plant protection products only in approved containers
- Never store the plant protection products in containers intended for foods, drinks or animal feed
- Do not store plant protection products with foods, drinks or animal feed
- Keep plant protection products out of the reach of children and animals
- Store the power tool empty and clean
- Store plant protection products and power tool in a place secured against unauthorized use
- Store plant protection products and power tool in a dry place protected from frost

Disposal

Never dispose of residual plant protection products or contaminated rinsing solutions in waterways, drains, sewers, street gutters or manholes.

- Dispose of residual chemicals and used containers in accordance with local waste disposal regulations

Transporting the machine

Always stop the engine.

Transporting in a vehicle:

- Secure the machine against overturning, damage and fuel spillage
- The container must be empty and clean

Refueling

Gasoline is an extremely flammable fuel. Keep clear of naked flames. Do not spill any fuel – do not smoke.

Always **shut off the engine** before refueling.

Do not fuel a hot engine – **fuel may spill and cause a fire.**

Always remove the power tool from your back and put it on the ground before refueling. Fuel the unit only when it is standing securely on the ground.

Open the fuel cap carefully to allow any pressure build-up in the tank to release slowly and avoid fuel spillage.

Only refuel the machine in a well ventilated place. If fuel has been spilled, immediately clean the machine – do not allow your clothes to be splashed with fuel. If that happens, change your clothes at once.



Check for fuel leakage! Never start the engine if fuel has been spilled or is leaking – **Fatal burns may result!**

Fuel cap



After fueling, tighten down the screw-type fuel cap as securely as possible.

This helps reduce the risk of unit vibrations causing an incorrectly tightened fuel cap to loosen or come off and spill quantities of fuel.

Before starting

Check that your power tool is properly assembled and in good condition, especially if it has been subjected to unusually high loads for which it was not designed (e.g. heavy impact or a fall).

- Check the fuel system for leaks, especially the visible parts, e. g., fuel cap, hose connections, manual fuel pump (only in machines with a manual fuel pump). In case of leakage and damage, do not start the engine – **risk of fire!** Have the machine serviced by a dealer before using it
- The setting lever must move easily to **STOP** or **0**
- Throttle trigger must move freely and spring back by itself to the idle position
- Check that the spark plug boot is secure – a loose boot may cause sparking that could ignite combustible fumes **and cause a fire!**
- Check the fuel system for leaks

- Check the condition and tightness of container, hose and metering unit
- Check condition of harness straps and replace damaged or worn straps

To reduce the risk of accidents and personal injury, do not operate your power tool if it is not properly assembled and in good condition.

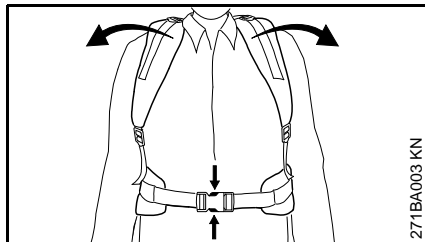

For emergencies: Practice quickly opening the fastener on the waist belt (special accessory), loosening the shoulder straps and setting down the unit. To avoid damage, do not throw the unit to the ground when practicing.

Starting the engine

Start the engine at least 3 meters from the fueling spot, outdoors only.

Your power tool is designed to be operated by one person only. Do not allow other persons in the work area – even when starting.

Always proceed as described in the user manual.

Place the machine on level ground only, ensure that you have a secure footing and hold the machine securely.

If an assistant is required to put the power tool on your back, make sure that

- the engine is running at idle speed
- the assistant is not standing in the area of the exhaust outlet and breathing exhaust fumes
- the valve lever and, on SR 450 only, the metering lever is closed
- the assistant is not standing in the area of the outlet nozzle
- the assistant leaves the work area immediately after you have put the power tool on your back

Holding and guiding the machine

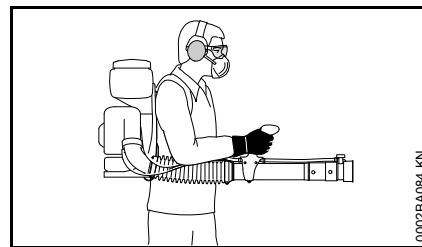

Carry the power tool on your back with both harness straps – do not hang it over one shoulder. Hold and control the blower tube with your right hand on the control handle – even if you are left-handed.

Work only slowly, moving in a forwards direction – always observe the discharge area of the blower tube – do not move backwards – **risk of tripping!**

Keep the power tool and container upright. To avoid the risk of chemical leaking from the container and causing injury, **do not bend forwards.**

Dusting and spreading mode – SR 450 only

In the dusting and spreading mode, plant protection products can be applied in powder form or as dry granulate up to a grain size of 5 mm.

Observe the legal requirements for handling plant protection products.

Observe the directions for use or the label of the plant protection product.

To reduce the risk of accidents and damage to the power tool, never operate it with explosive or combustible materials

Do not apply sulphur or compounds in powder form containing sulphur since they are highly explosive and have a very low ignition point.

Antistatic system

Electrostatic charging with sparking can occur when working with the dusting and spreading attachment.

The risk is greatest

- in extremely dry weather conditions
- when using powdered products, which create a highly concentrated dust cloud

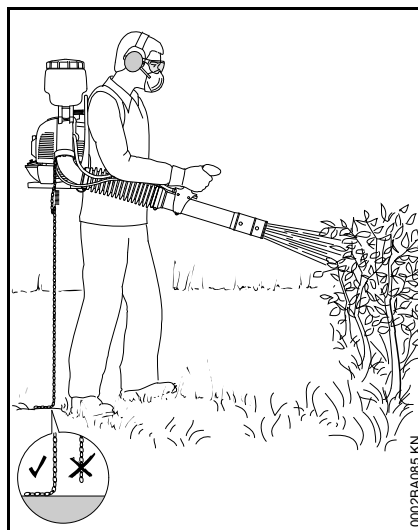

To reduce the risk of sparking, explosion or fire, make sure the discharge system is completely and properly mounted to the machine. It consists of a conductive wire in the spray tube connected to a metal chain. The metal chain must make contact with a conductive surface to dissipate electrostatic charges.

Do not operate your machine on a non-conductive surface (e.g. plastic, asphalt).

Never operate your machine with a missing or damaged discharge system.

While working

Do not direct the blower tube at bystanders since the air flow can blow small objects at great speed.

In the event of impending danger or in an emergency, switch off the engine immediately by moving the setting lever to **STOP** or **0**.

Never leave a running machine unattended.

Take special care in slippery conditions – **dampness, snow, ice**, on slopes or uneven ground.

Watch out for obstacles: Be careful of refuse, tree stumps, roots and ditches which could **cause you to trip or stumble**

Be particularly alert and cautious when wearing hearing protection because your ability to hear warnings (shouts, alarms, etc.) is restricted.

Take breaks when you start getting tired or feeling fatigue – **risk of accidents!**

Work calmly and carefully – in daylight conditions and only when visibility is good. Proceed with caution, do not put others in danger.

Do not work on a ladder or in unstable locations.

When working in open ground and gardens take special care to avoid harming small animals.

To reduce the **risk of electrocution**, never operate this power tool in the vicinity of live wires or power cables.

Always clean the spray container and hose system before changing to a different plant protection product.





As soon as the engine is running, the power machine generates toxic exhaust gas. These gases may be odorless and invisible and may contain unburned hydrocarbons and benzene. Never work with the machine in closed or poorly ventilated rooms.

To reduce the risk of **serious or fatal injury from breathing toxic fumes**, ensure proper ventilation when working in trenches, hollows or other confined locations.

Stop work immediately if you start suffering from nausea, headaches, impaired vision (e.g. your field of vision gets smaller), impaired hearing, dizziness, or impaired concentration – these symptoms may possibly be the result of too-high exhaust gas concentration – **Risk of accidents!**

Operate your power tool so that it produces a minimum of noise and emissions – do not run the engine unnecessarily, accelerate the engine only when working.

To reduce the risk of fire, **do not smoke** while operating or standing near your power tool. Combustible fuel vapor may escape from the fuel system.

If your power tool is subjected to unusually high loads for which it was not designed (e.g. heavy impact or a fall), always check that it is in good condition before continuing work – see also "Before Starting". Check the fuel system for leaks and make sure the safety devices are working properly. Do not

continue operating your power tool if it is damaged. In case of doubt, contact a dealer.

After finishing work

Close the valve lever and, on SR 450 only, the metering lever

Always shut off the engine before taking the power tool off your back.

After finishing work, put the power tool down on a level, non-flammable surface. Do not place the machine near easily flammable materials (e.g. wood chips, bark, dry grass, fuel) – **risk of fire!**

Check all parts of the power tool for leaks.

After finishing work, thoroughly clean the power tool and wash your hands, face and, if necessary, your clothes.

Keep other persons and animals away from the areas that have been sprayed and do not walk on them until the plant protection chemical has dried.

Vibrations

Prolonged use of the power tool may result in vibration-induced circulation problems in the hands (whitefinger disease).

No general recommendation can be given for the length of usage because it depends on several factors.

The period of usage is prolonged by:

- Hand protection (wearing warm gloves)
- Work breaks

The period of usage is shortened by:

- Any personal tendency to suffer from poor circulation (symptoms: frequently cold fingers, tingling sensations).
- Low outside temperatures.
- The force with which the handles are held (a tight grip restricts circulation).

Continual and regular users should monitor closely the condition of their hands and fingers. If any of the above symptoms appear (e.g. tingling sensation in fingers), seek medical advice.

Maintenance and Repairs

Service the machine regularly. Do not attempt any maintenance or repair work not described in the instruction manual. Have all other work performed by a servicing dealer.

STIHL recommends that you have servicing and repair work carried out exclusively by an authorized STIHL servicing dealer. STIHL dealers are regularly given the opportunity to attend training courses and are supplied with the necessary technical information.

Only use high-quality replacement parts in order to avoid the risk of accidents and damage to the machine. If you have any questions in this respect, consult a servicing dealer.

STIHL recommends the use of genuine STIHL replacement parts. They are specifically designed to match your model and meet your performance requirements.

To reduce the risk of injury, **always shut off the engine** before carrying out any maintenance or repairs or cleaning the machine. – Exception: Carburetor and idle speed adjustments.

Do not turn the engine over on the starter with the spark plug boot or spark plug removed since there is otherwise a **risk of fire** from uncontained sparking.

Do not service or store your machine near open flames.

Check the fuel filler cap for leaks at regular intervals.

Use only a spark plug of the type approved by STIHL and make sure it is in good condition – see "Specifications".

Inspect the ignition lead (insulation in good condition, secure connection).

Check the condition of the muffler.

To reduce the **risk of fire and damage to hearing**, do not operate your machine if the muffler is damaged or missing.

Do not touch a hot muffler since **burn injury** will result.

Vibration behavior is influenced by the condition of the AV elements – check the AV elements at regular intervals.

Shut off the engine before rectifying problems.

Maintenance, replacement, or repair of the emission control devices and systems may be performed by any nonroad engine repair establishment or individual. However, if you make a warranty claim for a component which has not been serviced or maintained properly, STIHL may deny coverage.

For any maintenance please refer to the maintenance chart and to the warranty statement near the end of the instruction manual.

Assembling the Unit

NOTICE

Hose and throttle cable, and the metering unit's operating cable on the SR 450, come connected ready for use and must not be kinked while assembling the machine.

The combination wrench and screwdriver are in the supplied accessory bag.

Fitting the pleated hose on the blower tube

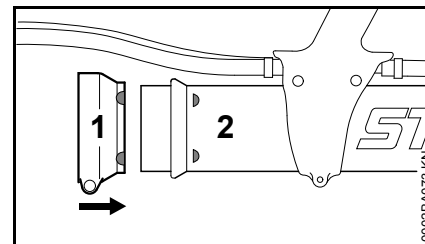

- Push wide hose clamp (1), marks facing right, onto the blower tube (2).

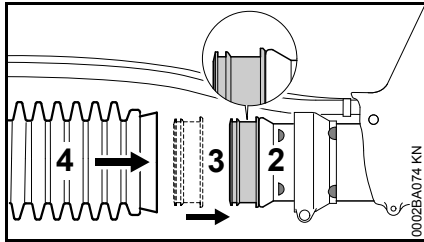

- Push the ring seal (3) (wide lip facing left) onto the stub on the blower tube (2).
- Push the pleated hose (4) over the ring seal (3).

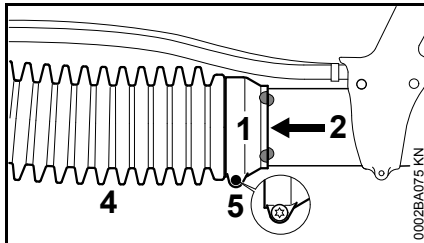

- Push the hose clamp (1) onto the pleated hose (4).
- Line up the marks on the hose clamp (1) and blower tube (2) – as shown.
- Secure the hose clamp (1) with the screw (5) – the blower tube (2) must still rotate.

Fitting the pleated hose on the elbow – SR 430 only

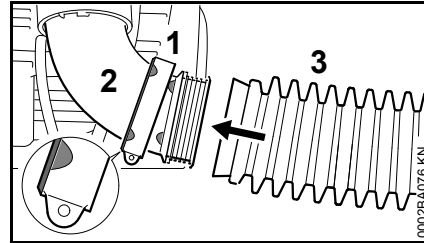

- Push narrow hose clamp (1), marks facing left, onto the elbow (2).
- Push the pleated hose (3) onto the elbow (2).

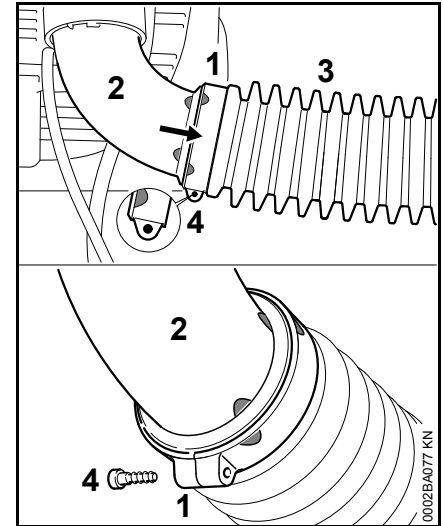

- Push the hose clamp (1) onto the pleated hose (3).
- Line up the marks on the hose clamp (1) and elbow (2) – as shown.
- Secure the hose clamp (1) with the screw (4).

Fitting the antistatic system – SR 450 only

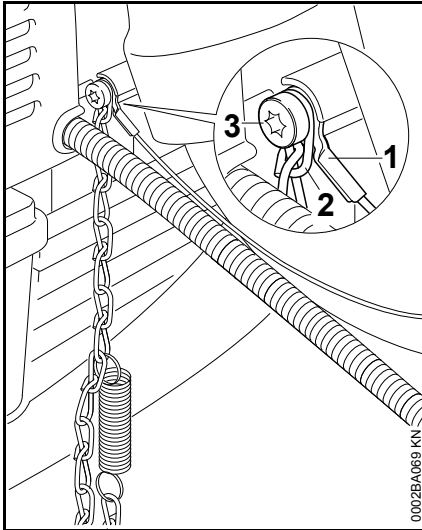

- Attach the antistatic wire (1) and chain (2) to the blower housing with screw (3).

Fitting the pleated hose on the elbow – SR 450 only

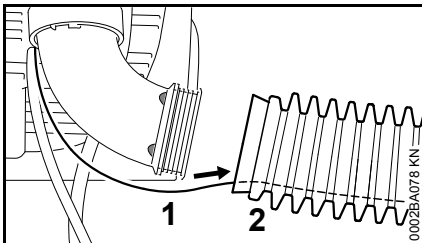

- Push the antistatic wire (1) into the pleated hose (2).

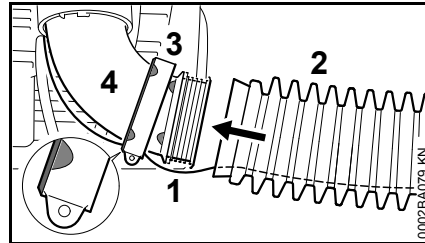

- Push narrow hose clamp (3), marks facing left, onto the elbow (4).
- Route the antistatic wire (1) through the slot in the hose clamp (3).
- Push the pleated hose (2) onto the elbow (4).

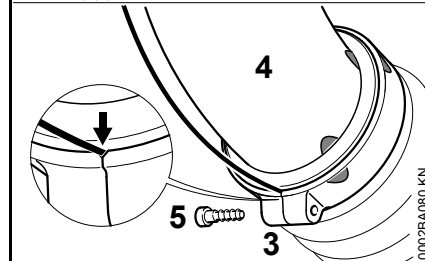
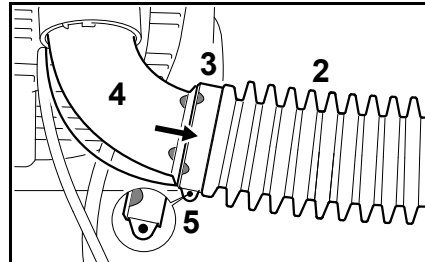

- Push the hose clamp (3) onto the pleated hose (2).
- Line up the marks on the hose clamp (3) and elbow (4) – as shown.
- Secure the hose clamp (3) with the screw (5) – make sure the antistatic wire is located in the notch.

Adjusting and securing the control handle

- Put the machine on your back and adjust the harness – see "Harness".

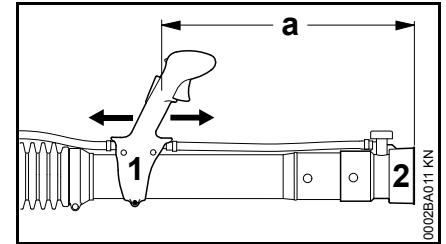

- Slide the control handle (1) along the tube to the most comfortable position – distance between nozzle outlet (2) and the control handle (1) must be at least 500 mm ('a').

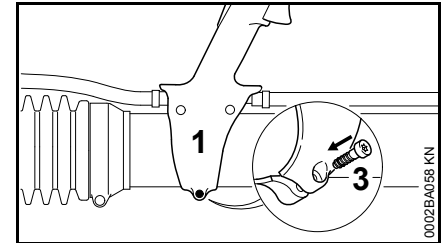

- Secure the control handle (1) with the screw (3).

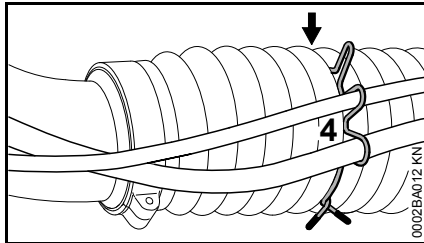

- Use the retainer (4) to secure the hose and throttle cable, and metering unit's operating cable on the SR 450, to the 6th pleat (arrow) on the pleated hose.

Adjusting the Throttle Cable

It may be necessary to correct the adjustment of the throttle cable after assembling the machine or after a prolonged period of operation.

Adjust the throttle cable only when the unit is completely and properly assembled.

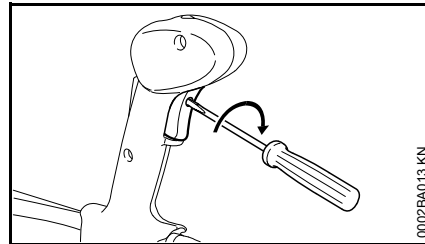

- Set throttle trigger to the full throttle position – as far as stop.
- Carefully rotate the screw in the throttle trigger in the direction of the arrow until you feel initial resistance. Then rotate it another full turn.

Harness

Adjusting the Harness

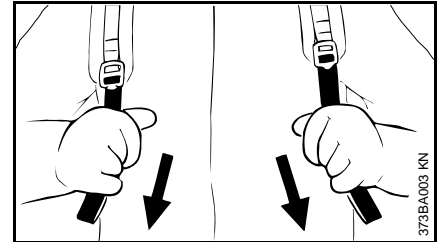

- Pull the ends of the straps downwards to tighten the harness.
- Adjust the harness so that the backplate fits snugly and securely against your back.

Loosening the Harness

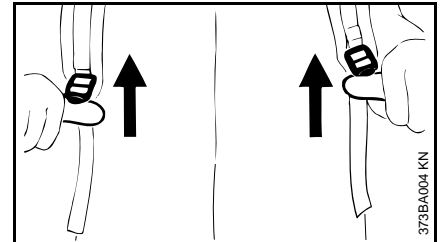

- Lift the tabs of the sliding adjusters.

Fuel

This engine is certified to operate on unleaded gasoline and with the mix ratio 50:1.

Your engine requires a mixture of high-quality premium gasoline and high-quality two-stroke air-cooled engine oil.

Use premium branded unleaded gasoline with a minimum octane rating of 89 (R+M)/2.

Note: Models equipped with a **catalytic converter** require **unleaded** gasoline. A few tankfuls of leaded gasoline can reduce the efficiency of the catalytic converter by more than 50%.

Fuel with a lower octane rating may result in preignition (causing "pinging") which is accompanied by an increase in engine temperature. This, in turn, increases the risk of the piston seizure and damage to the engine.

The chemical composition of the fuel is also important. Some fuel additives not only detrimentally affect elastomers (carburetor diaphragms, oil seals, fuel lines etc.), but magnesium castings as well. This could cause running problems or even damage the engine. For this reason it is essential that you use only high-quality fuels!

Fuels with different percentages of ethanol are being offered. Ethanol can affect the running behaviour of the engine and increase the risk of lean seizure.

Gasoline with an ethanol content of more than 10% can cause running problems and major damage in engines with a manually adjustable carburetor and should not be used in such engines.

Engines equipped with M-Tronic can be run on gasoline with an ethanol content of up to 25% (E25).

Use only STIHL two-stroke engine oil or equivalent high-quality two-stroke air-cooled engine oils for mixing.

We recommend STIHL 50:1 two-stroke engine oil since it is specially formulated for use in STIHL engines.

To ensure the maximum performance of your STIHL engine, use a high quality 2-cycle engine oil. To help your engine run cleaner and reduce harmful carbon deposits, STIHL recommends using STIHL HP Ultra 2-cycle engine oil or ask your dealer for an equivalent fully synthetic 2-cycle engine oil.

To meet the requirements of EPA and CARB we recommend to use STIHL HP Ultra oil.

Do not use BIA or TCW (two-stroke water cooled) mix oils!

Use only **STIHL 50:1 heavy-duty engine oil** or an equivalent quality two-stroke engine oil for the fuel mix in models equipped with a **catalytic converter**.

Take care when handling gasoline. Avoid direct contact with the skin and avoid inhaling fuel vapour.

The canister should be kept tightly closed in order to avoid any moisture getting into the mixture.

The fuel tank and the canister in which fuel mix is stored should be cleaned from time to time.

Fuel mix ratio

Only mix sufficient fuel for a few days work, not to exceed 30 days of storage. Store in approved safety fuel-canisters only. When mixing, pour oil into the canister first, and then add gasoline.

Examples

Gasoline	Oil (STIHL 50:1 or equivalent high-quality oils)	
liters	liters	(ml)
1	0.02	(20)
5	0.10	(100)
10	0.20	(200)
15	0.30	(300)
20	0.40	(400)
25	0.50	(500)

Dispose of empty mixing-oil canisters only at authorized disposal locations.

Fueling



Preparations

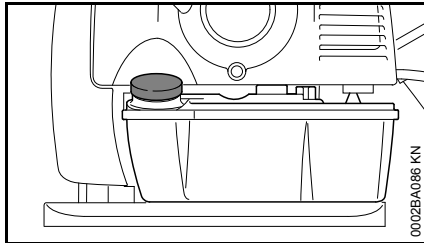

- Before fueling, clean the filler cap and the area around it to ensure that no dirt falls into the tank.
- Position the machine so that the filler cap faces up.

Opening screw-type tank cap

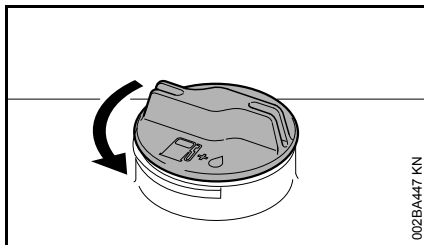

- Turn the cap counterclockwise until it can be removed from the tank opening.
- Remove the cap.

Filling up with fuel

Take care not to spill fuel while fueling and do not overfill the tank. STIHL recommends you use the STIHL filler nozzle (special accessory).

Closing screw-type tank cap

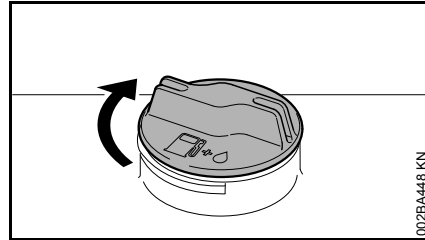

- Place the cap in the opening.
- Turn the cap clockwise as far as stop and tighten it down as firmly as possible by hand.

Information Before You Start



NOTICE

With the engine stopped and before starting, check the air intakes between the backplate and powerhead for blockages and clean if necessary.

Control handle

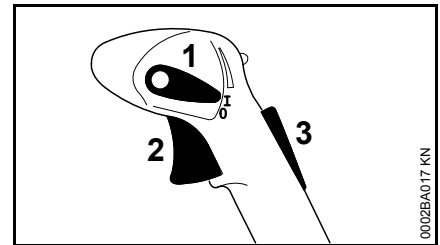

- 1 Setting lever
- 2 Throttle trigger
- 3 Throttle trigger lockout ¹⁾

Functions of setting lever

Run position I

Engine runs or is ready to start. Throttle trigger (2) can be moved to any position.

Stop position 0

Ignition is interrupted, engine stops. The setting lever (1) is not locked in this position. It springs back to the run position. The ignition is again ready for operation.

Throttle trigger limiter position ¹⁾

Travel of throttle trigger can be limited in two stages:

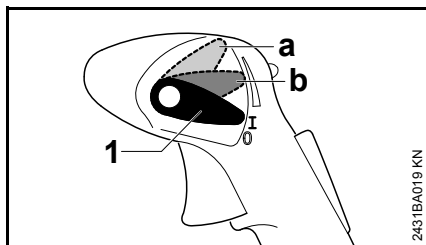

- a 1/3 throttle
- b 2/3 throttle

To disengage the travel limiter,

- Return the setting lever (1) to the run position I.

Throttle lock ¹⁾

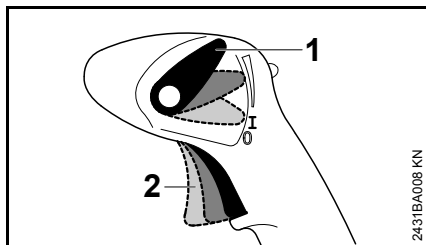

The throttle trigger (2) can be locked in any required position.

To disengage the lock:

- Return the setting lever (1) to the run position I.

¹⁾ Not in all versions, country-specific

Starting / Stopping the Engine

Before Starting

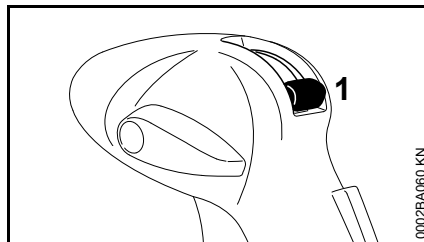

- Close valve lever (1) for solution feed.

Additionally on SR 450:

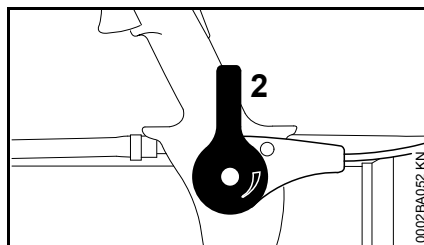

- Close the metering lever (2) for dusting and spreading mode.

Starting the Engine

- Observe safety precautions.



Start your unit on a clean, dust-free surface only to ensure that no dust is sucked in.

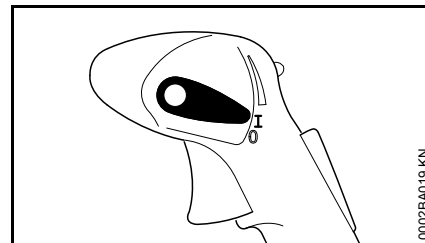

- The setting lever must be on I

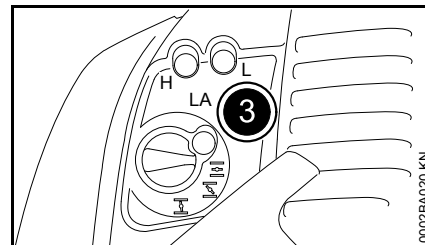

- Press the manual fuel pump bulb (3) at least five times – even if the bulb is filled with fuel.

Cold engine (cold start)

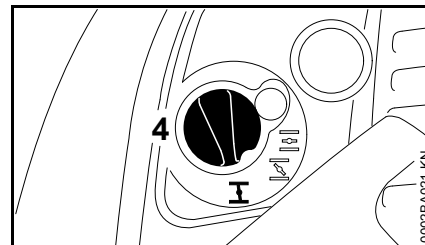

- Press in the choke knob (4) and turn it to I.

Warm engine (warm start)

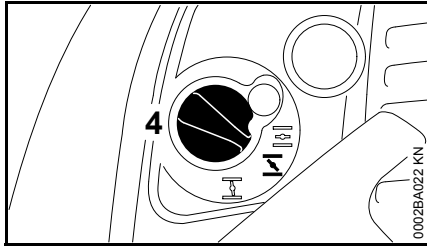

- Press in the choke knob (4) and turn it to **I**.

Also use this setting if the engine has been running but is still cold.

Cranking



- Place the unit securely on the ground and make sure that bystanders are well clear of the nozzle outlet.
- Make sure you have a firm footing: Hold the unit with your left hand on the housing and put one foot against the base plate to prevent it slipping.
- Pull the starter grip slowly with your right hand until you feel it engage and then give it a brisk strong pull. Do not pull out the starter rope to full length – **it might otherwise break**.
- Do not let the starter grip snap back. Guide it slowly back into the housing so that the starter rope can rewind properly.
- Continue cranking until the engine runs.

As soon as the engine runs

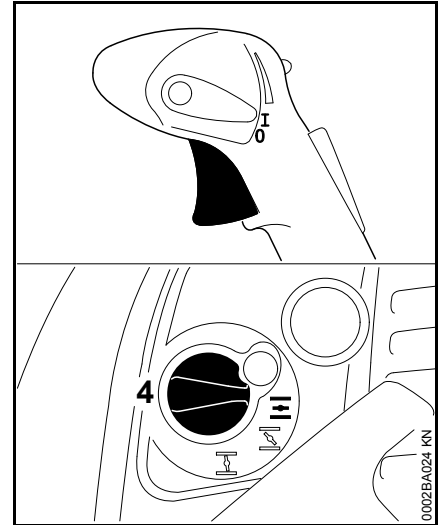

- Pull the throttle trigger – the choke knob (4) automatically returns to the run position (**II**).

At very low outside temperatures

- Open throttle slightly – warm up the engine for a short period.

Stopping the Engine

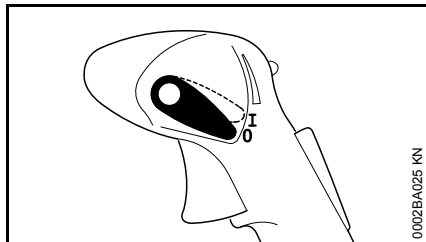

- Move the setting lever in the direction of **0** – the engine stops – the setting lever springs back to the on position.

Other Hints on Starting

Engine stalls in cold start position **I** or under acceleration

- Move the choke knob to **I** and continue cranking until the engine runs.

Engine does not start in warm start position **I**

- Move the choke knob to **I** and continue cranking until the engine runs.

If the engine does not start

- Check that all settings are correct.
- Check that there is fuel in the tank and refuel if necessary.
- Check that the spark plug boot is properly connected.
- Repeat the starting procedure.

Fuel tank run until completely dry

- After refueling, press the manual fuel pump bulb at least five times – even if the bulb is filled with fuel.
- Set the choke knob according to engine temperature.
- Now start the engine.

Operating Instructions

During Operation

After a long period of full throttle operation, allow the engine to run for a short while at idle speed so that engine heat can be dissipated by the flow of cooling air. This helps protect engine-mounted components (ignition, carburetor) from thermal overload.

After Finishing Work

Storing for a short period: Wait for the engine to cool down. Keep the machine in a dry place, well away from sources of ignition, until you need it again. For longer out-of-service periods – see "Storing the Machine".

Calculating Required Quantity of Solution

Determining surface area (m²)

In the case of ground crops, simply multiply the length of the field by its width.

The surface area of high-growing plants is calculated approximately by measuring the length of the rows and the average height of the foliage. The result is multiplied by the number of rows and then by two if both sides have to be treated.

The surface area in hectares is obtained by dividing the number of square meters by 10,000.

Example:

A field 120 meters long and 30 meters wide has to be treated with a pesticide.

Area:

$$120 \text{ m} \times 30 \text{ m} = 3,600 \text{ m}^2$$

$$3,600 / 10,000 = 0.36 \text{ ha}$$

Determining quantity of active ingredient

Refer to the instructions supplied with the active ingredient to determine:

- Required quantity of active ingredient for 1 hectare (ha).
- Concentration of active ingredient (mix ratio).

Multiply the required quantity of active ingredient for 1 hectare by the area determined in hectares. The result is the quantity of active ingredient required for the area to be treated.

Example:

According to the maker's instructions, 0.4 liters of active ingredient are required per hectare to obtain a concentration of 0.1%.

Quantity of active ingredient:

$$0.4 \text{ (l/ha)} \times 0.36 \text{ (ha)} = 0.144 \text{ l}$$

Determining quantity of solution

The quantity of solution required is calculated as follows:

$$\frac{T_W}{K} \times 100 = T_B$$

T_W = Quantity of active ingredient in liters

K = Concentration in %

T_B = Required quantity of solution in liters

Example:

The calculated quantity of active ingredient is 0.144 liters. According to the maker's instructions, the concentration is 0.1%.

Quantity of solution:

$$\frac{0.144 \text{ l}}{0.1 \%} \times 100 = 144 \text{ l}$$

Determining walking speed

Carry out a trial run with the machine fueled and the container filled with water. Operate the spray tube (swing it back and forth) as for the real run described below. Determine the distance walked in one minute.

Also use the trial run to check the selected working width. The best working width for low-growing crops is 4–5 m. Mark the working width with stakes.

Dividing the distance walked in meters by the time in minutes gives you the walking speed in meters per minute (m/min).

Example:

The distance covered in one minute is 10 meters.

Walking speed:

$$\frac{10 \text{ m}}{1 \text{ min}} = 10 \text{ m/min}$$

Determining discharge rate

The setting of the metering unit is calculated as follows:

$$\frac{V_a(l) \times v_b(\text{m/min}) \times b(\text{m})}{A (\text{m}^2)} = V_c(\text{l/min})$$

V_a = Quantity of solution

v_b = Walking speed

V_c = Discharge rate

b = Working width

A = Area

Example:

The values determined above and a working width of 4 meters require the following setting on the metering unit:

$$\frac{144 \text{ l} \times 10 \text{ (m/min)} \times 4 \text{ m}}{3600 \text{ m}^2} = 1.6 \text{ l/min}$$

Hectares (ha) have to be converted into m^2 ($\text{ha} \times 10,000 = \text{m}^2$).

To adjust the required discharge rate see "Metering Unit".

Metering Unit

Valve lever

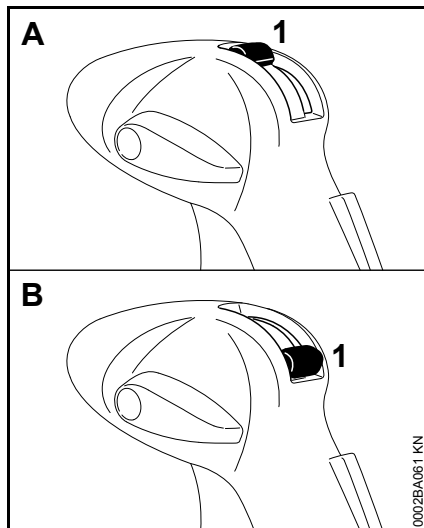

Solution feed is started and stopped with the valve lever (1).

- Position A (valve lever vertical, up) – open
- Position B (valve lever horizontal, down) – closed

Metering knobs

The scope of supply includes metering knobs which allow a wide range of different discharge rates.

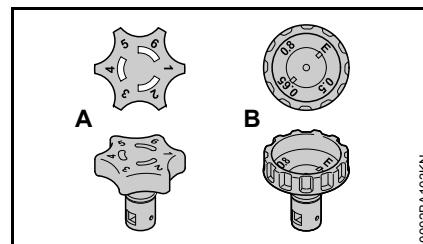

- Standard metering knob (A) with positions 1 to 6
- ULV metering knob ¹⁾ (B) with positions 0.5 to 0.8

Changing the metering knob

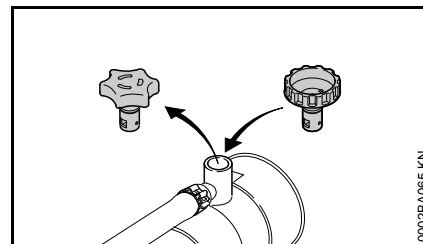

- Pull the existing metering knob up and out of its seat.
- Push the new metering knob into its seat as far as stop.

¹⁾ Standard equipment in some markets or available as special accessory

Fitting the strainer ²⁾

The strainer supplied must always be fitted when the ULV metering knob is used.

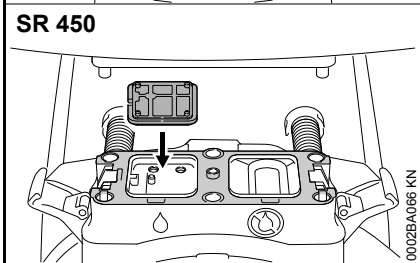
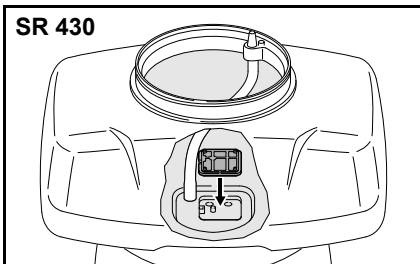

- Push the strainer into its seat until it snaps into position.

Removing

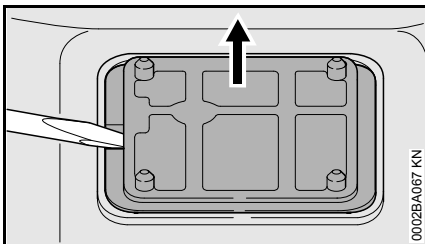

- Pry the strainer out of its seat – as shown.

²⁾ included with ULV metering knob

Metering knob

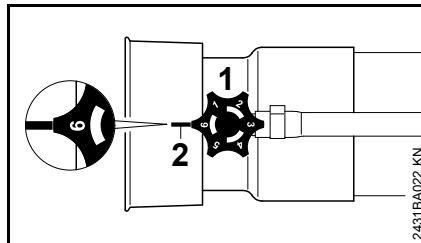

- Rotate the metering knob (1) for infinitely variable discharge rate

Position 1 = minimum flow rate

Position 6 = maximum flow rate

The numbers on the metering knob must be lined up with the lug (2) under the knob.

The "E" position on the ULV metering knob is used for emptying the solution container. Do not use this position for spraying – see "After Finishing Work".

Discharge rate

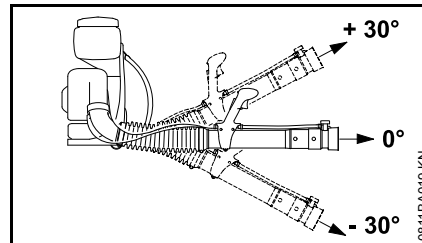

Discharge rate (l/min) without pressure pump

Knob setting	Spray tube angle		
	- 30°	0°	+ 30°
1	0.12	0.11	0.07
2	0.16	0.14	0.11
3	1.70	1.50	1.25
4	2.48	2.34	1.90
5	3.20	2.66	2.34
6	3.73	3.28	2.83

Discharge rate (l/min) without pressure pump, with ULV nozzle

Knob setting	Spray tube angle		
	- 30°	0°	+ 30°
0.5	0.05	0.04	0.04
0.65	0.08	0.08	0.07
0.8	0.13	0.12	0.10

Checking flow rate

- Place the unit on the ground.
- Fill the container with water up to 10 liter mark.

Machines without pressure pump

- Set the standard metering knob to 6.
- Start the machine.
- Hold the spray tube horizontally, run the engine at full throttle, spray the contents of the container down to the 5 liter mark and note the time taken.

The time required to spray 5 liters fluid should be between 110 and 150 seconds.

In case of deviations:

- Check the container, hose system, metering knob and optional pressure pump for contamination and clean if necessary.
- Check blower air intake and clean if necessary.
- Check engine setting and correct if necessary.

If there is no improvement, contact your dealer for assistance.

Dusting and Spreading Mode

SR 450 only.

Metering lever

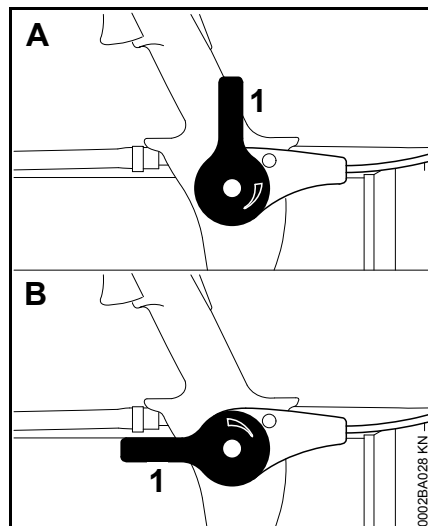

The discharge rate is infinitely variable with the metering lever (1).

- Position A (metering lever vertical) – feed closed
- Position B (metering level parallel to blower tube) – feed open

Discharge rates

The discharge rate is dependent on the density and grain size of the product used.

Granulate	0 - 9 kg/min
Powder	0 - 3 kg/min

Conversion from mistblowing to dusting and spreading mode

- Empty and clean the solution container – see "After Finishing Work".

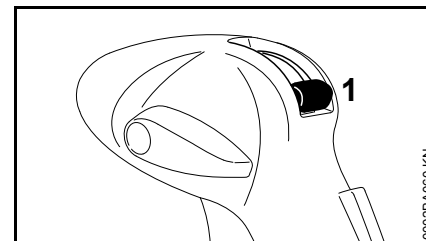

- Close the valve lever (1) for solution feed.

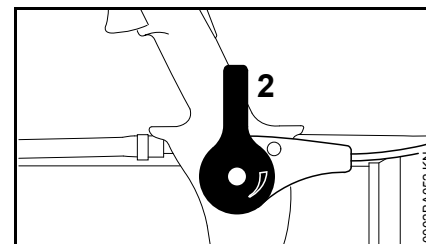

- Close the metering lever (2) for dusting and spreading mode.

Solution container

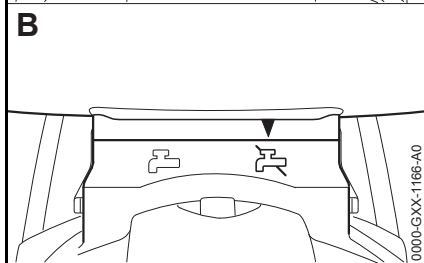
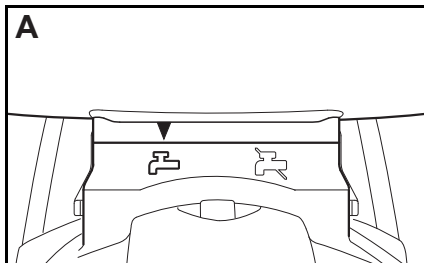

The selected operating mode is indicated by the symbols on the metering unit's housing.

- Position A – Mistblowing mode
- Position B – Dusting and spreading mode

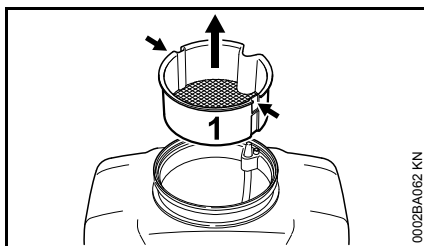

- Insert a suitable tool (e.g. screwdriver) in the two recesses (arrows) to loosen the strainer (1).
- Pull the strainer (1) upward and out of the solution container.

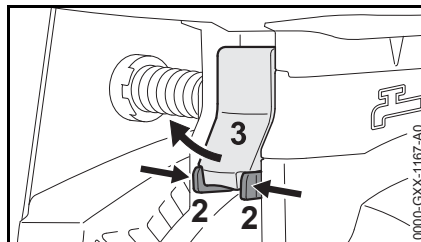

- Squeeze the tabs (2) together and pull the lever (3) outwards.

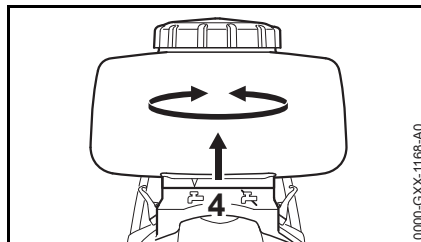

- Remove the solution container from the metering unit's housing (4) and turn it to position B (dusting and spreading mode).

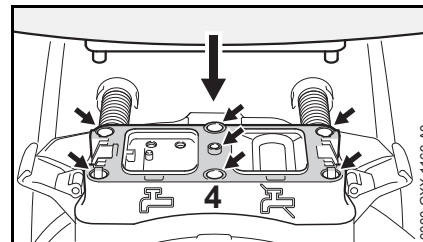

- Thoroughly clean the plastic pins and the sealing face on the solution container – check that there is no residue.
- Thoroughly clean the holes and sealing face on the metering unit (4) – check that there is no residue.
- Fit the solution tank on the metering unit's housing (4).

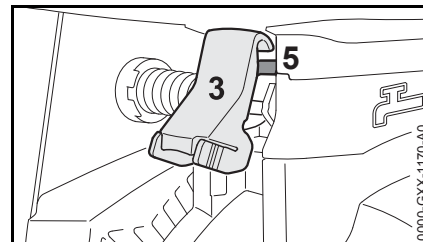

- Hook the lever (3) over the bar (5) on the solution container.

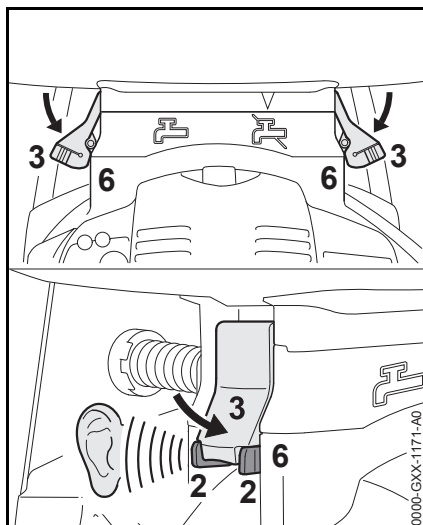

- Press the levers (3) down until the tabs (2) snap into their seats (6) on the housing with a loud click.
- Check that the container is firmly seated.

Blower tube

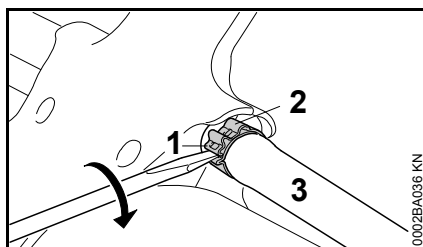

- Insert a screwdriver into the tab (1) of the hose clamp (2) on the control handle.
- Turn the screwdriver clockwise to loosen the hose clamp (2).
- Pull the hose (3) off the stub.

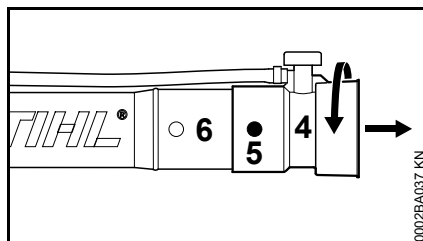

- Rotate the nozzle (4) until the lugs (5) are covered.
- Pull the nozzle (4) off the blower tube (6).

Converting back to misblowing mode

The conversion is carried out in the reverse sequence.

Fitting the hose

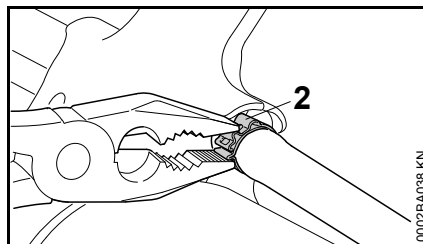

- Push the hose with clamp (2) over the stub on the control handle.
- Use pliers to squeeze the hose clamp together (2) until the retaining strip engages and locks.

Filling the Container

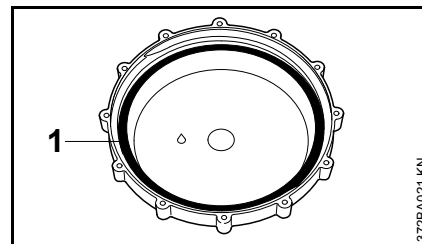

- The gasket (1) in the cap must be in good condition, lubricated with grease and clean.
- Stand the machine on a level surface.

Mistblowing

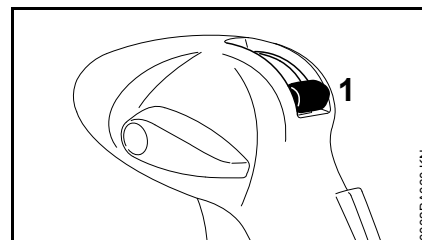

- Close valve lever (1) for solution feed.

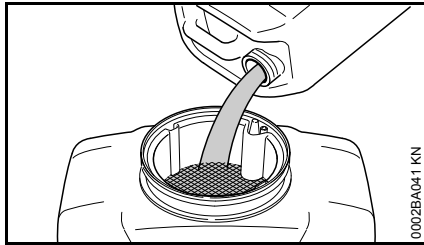

- Pour thoroughly mixed spray solution into the container through the strainer.

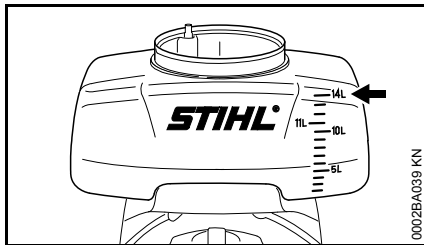

Do not exceed maximum fluid level of 14 liters (arrow).

- Fit the cap and tighten it down firmly.

Dusting and spreading mode – SR 450 only

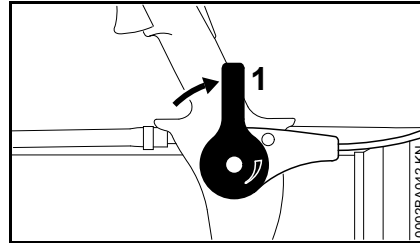

- Close the metering lever (1).
- Fill solution tank with product – do not exceed maximum weight of 14 kg – use suitable funnel to aid filling if necessary.
- Fit the cap and tighten it down firmly.

Working

Mistblowing

The metering lever on the SR 450 must be closed when operating in the mistblowing mode – see dusting and spreading mode.

- Adjust discharge rate with the metering knob – see "Metering Unit".
- Open the valve lever – see "Metering Unit".

Deflector screen

Different baffle screens can be fitted to alter the shape and direction of the spray for accurate application of the solution.

Without deflector screen

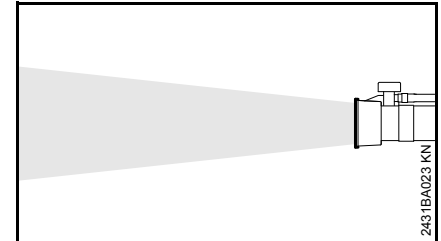

Spray jet for long distances – maximum spraying range.

- for spraying high plants and large areas
- for maximum penetration of foliage

Fan jet baffle screen

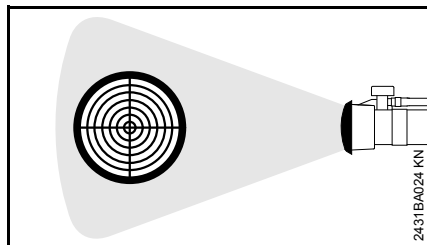

Spray is broadened and softened.

- for treating plants at close range (< 1.5 m)
- reduces damage to plant, especially in sensitive phases of plant growth

45° deflector screen

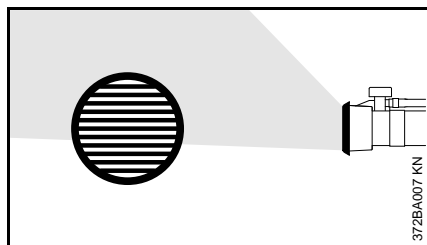

Diverts spray jet at an angle of 45°

- for under-leaf treatment
- to increase discharge rate when spraying upwards
- for targeted treatment of low-growing crops. Helps reduce problem of spray mist being carried away by the wind when spraying downwards.

Dual deflector screen

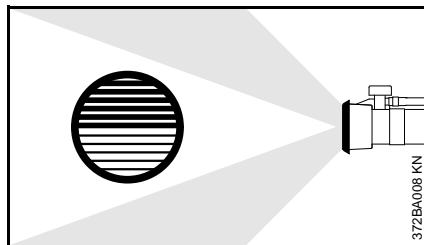

Splits the spray jet in two directions.

- Allows two closely planted rows to be treated simultaneously.

After Finishing Work

Draining the Solution Container

- Close the valve lever
- Shut off the engine – see "Starting / Stopping the Engine"

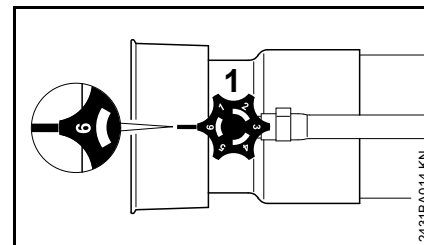

- Turn the dosage piece (1) to position "6" or "E" and collect the remaining solution in a suitable container

Cleaning the Solution Container

- Rinse and clean the solution container and hose system with clear water
- Dispose of remaining spray solution and rinsing liquid in accordance with local environmental requirements – follow maker's instructions
- Allow the machine to dry with the cap removed

If strainer is dirty:

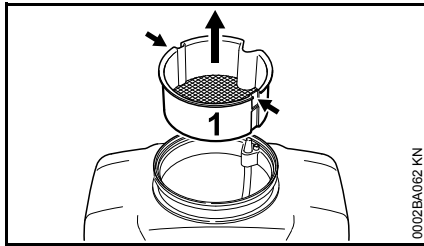

- Insert a suitable tool (e.g. screwdriver) in the two recesses (arrows) to loosen the strainer (1)
- Pull the strainer (1) upward and out of the solution container

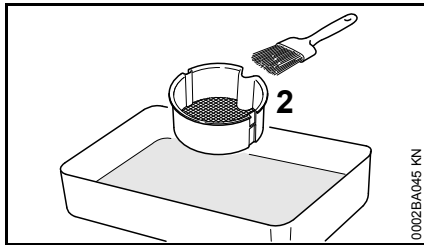

- Clean the strainer (2) with clear water and a brush

After Dusting and Spreading – SR 450 only

- Run the unit until the solution container is completely empty
- Close the dosage lever
- Shut off the engine – see "Starting / Stopping the Engine"
- Rinse and clean the solution container with clear water

- Dispose of any residual rinsing solution in accordance with environmental requirements – follow instructions of the chemicals manufacturer
- Allow the machine to dry with the cap removed

Storing the Machine

- Store the machine in a dry, high or locked location sheltered from frost – out of the reach of children and other unauthorized persons.

For periods of 3 months or longer

- Drain and clean the fuel tank in a well ventilated area.
- Dispose of fuel properly in accordance with local environmental requirements.
- Run the engine until the carburetor is dry – this helps prevent the carburetor diaphragms sticking together.
- Thoroughly clean the machine – pay special attention to the cylinder fins and air filter.
- Do not expose the container to direct sunlight for unnecessarily long periods. UV rays can make the container material brittle, which could result in leaks or breakage.

Replacing the Air Filter

Dirty air filters reduce engine power, increase fuel consumption and make starting more difficult.

If there is a noticeable loss of engine power

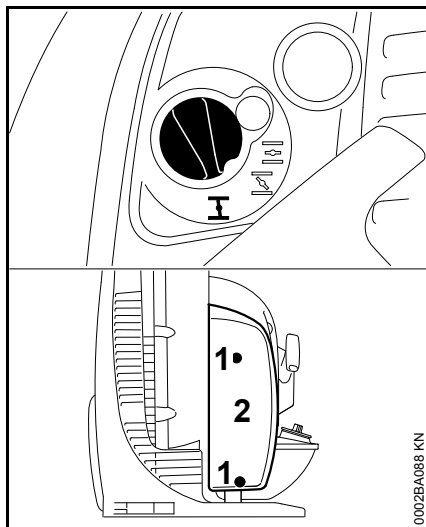

- Turn the choke knob to **I** .
- Loosen the screws (1).
- Remove the filter cover (2).

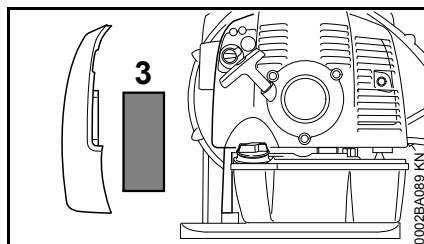

- Remove the filter element (3).
- Replace dirty or damaged filters.
- Fit the new filter in the filter housing.
- Fit the filter cover.
- Fit the screws and tighten them down firmly.

Engine Management

Exhaust emissions are controlled by the design of the engine and components (e.g. carburation, ignition, timing and valve or port timing).

Adjusting the Carburetor

General Information

The carburetor comes from the factory with a standard setting.

This setting provides an optimum fuel-air mixture under most operating conditions.

Preparations

- Shut off the engine.
- Check the air filter and clean or replace if necessary.
- Check that the throttle cable is properly adjusted – readjust if necessary – see chapter on "Adjusting the Throttle Cable".
- Check the spark arresting screen (not in all models, country-specific) in the muffler and clean or replace if necessary.

Standard Setting

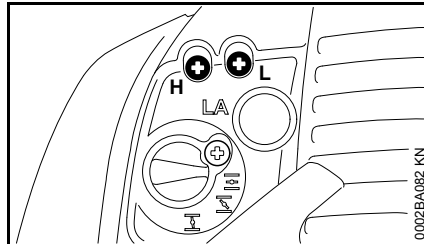

- Turn high speed screw (H) counterclockwise as far as stop (no more than 3/4 turn).
- Turn the low speed screw (L) clockwise as far as stop, then turn it back 3/4 turn.

Adjusting Idle Speed

- Carry out the standard setting.
- Start and warm up the engine.

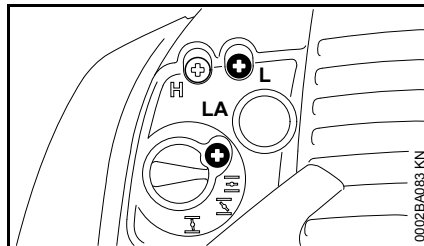

Engine stops while idling

- Turn the idle speed screw (LA) slowly clockwise until the engine runs smoothly.

Erratic idling behavior, engine stops even though setting of LA screw has been corrected, poor acceleration

Idle setting is too lean

- Turn the low speed screw (L) counterclockwise, no further than stop, until the engine runs and accelerates smoothly.

Erratic idling behavior

Idle setting is too rich

- Turn the low speed screw (L) clockwise, no further than stop, until the engine runs and accelerates smoothly.

It is usually necessary to change the setting of the idle speed screw (LA) after every correction to the low speed screw (L).

Fine Tuning for Operation at High Altitude

A slight correction of the setting may be necessary if the engine does not run satisfactorily:

- Carry out the standard setting.
- Warm up the engine.
- Turn high speed screw (H) slightly clockwise (leaner) – no further than stop.



NOTICE

After returning from high altitude, reset the carburetor to the standard setting.

If the setting is too lean there is a risk of engine damage due to insufficient lubrication and overheating.

Spark Plug

- If the engine is down on power, difficult to start or runs poorly at idle speed, first check the spark plug.
- Fit a new spark plug after about 100 operating hours – or sooner if the electrodes are badly eroded. Install only suppressed spark plugs of the type approved by STIHL – see "Specifications".

Removing the spark plug

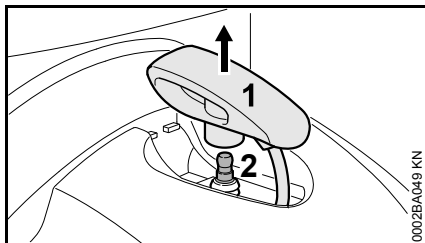

- Pull off the spark plug boot (1) vertically.
- Unscrew the spark plug (2).

Checking the Spark Plug

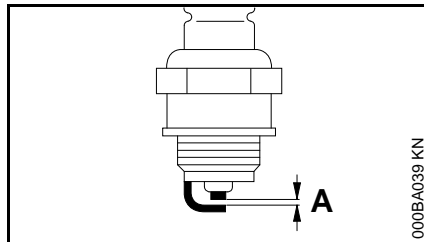

- Clean dirty spark plug.
- Check electrode gap (A) and readjust if necessary – see "Specifications".
- Rectify the problems which have caused fouling of the spark plug.

Possible causes are:

- Too much oil in fuel mix.
- Dirty air filter.
- Unfavorable running conditions.

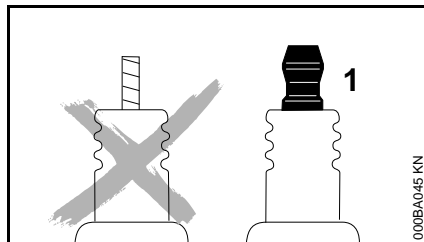

WARNING

Arcing may occur if the adapter nut (1) is loose or missing. Working in an easily combustible or explosive atmosphere may cause a fire or an explosion. This can result in serious injuries or damage to property.

- Use resistor type spark plugs with a properly tightened adapter nut.

Installing the spark plug

- Screw home the spark plug, fit the boot and press it down firmly.

Engine Running Behavior

If engine running behavior is unsatisfactory even though the air filter is clean and the carburetor is properly adjusted, the cause may be the muffler.

Have the muffler checked for contamination (carbonization) by your servicing dealer.

STIHL recommends that you have servicing and repair work carried out exclusively by an authorized STIHL servicing dealer.

Inspections and Maintenance by Dealer

Spark Arrestor in Muffler and Spacer

- If the engine is down on power, have the spark arrestor in the muffler checked.

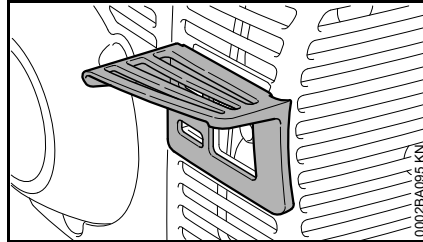

- Check spacer for damage.
- Have damaged spacer replaced immediately.

Maintenance and Care

The following intervals apply to normal operating conditions only. If your daily working time is longer or operating conditions are difficult (very dusty work area, etc.), shorten the specified intervals accordingly.		before starting work	after finishing work or daily	after each refueling stop	weekly	monthly	every 12 months	if problem	if damaged	as required
Complete machine	Visual inspection (condition, leaks)	X		X						
	Clean		X							
Control handle	Check operation	X		X						
Air filter	Clean							X		
	Replace								X	
Manual fuel pump (if fitted)	Check	X								
	Have repaired by servicing dealer ¹⁾								X	
Pickup body in fuel tank	Check							X		
	Replace						X			X
Fuel tank	Clean					X				
Carburetor	Check idle adjustment	X		X						
	Readjust idle									X
Spark plug	Readjust electrode gap							X		
	Replace after every 100 operating hours									
Cooling inlets	Visual inspection		X							
	Clean									X
Spark arresting screen in muffler	Check									X
	Have cleaned or replaced by servicing dealer ¹⁾							X		
Spacer	Check	X								
	Have replaced by servicing dealer ¹⁾	X						X		
All accessible screws and nuts (not adjusting screws)	Retighten									X
Solution container and hose – SR 430	Visual inspection (condition, leaks)	X								
	Clean		X							

The following intervals apply to normal operating conditions only. If your daily working time is longer or operating conditions are difficult (very dusty work area, etc.), shorten the specified intervals accordingly.		before starting work	after finishing work or daily	after each refueling stop	weekly	monthly	every 12 months	if problem	if damaged	as required
Solution container, metering unit and hose – SR 450	Visual inspection (condition, leaks)	X								
	Clean		X							
Strainer in container	Clean or replace								X	X
Metering unit on blower tube	Check					X		X		
Anti-vibration elements	Check	X						X		X
	Have replaced by servicing dealer ¹⁾								X	
Blower air intake screen	Check	X		X						
	Clean									X
Antistatic system – SR 450	Check	X								
	Replace								X	
Safety labels	Replace								X	
¹⁾ STIHL recommends an authorized STIHL servicing dealer.										

Main Parts

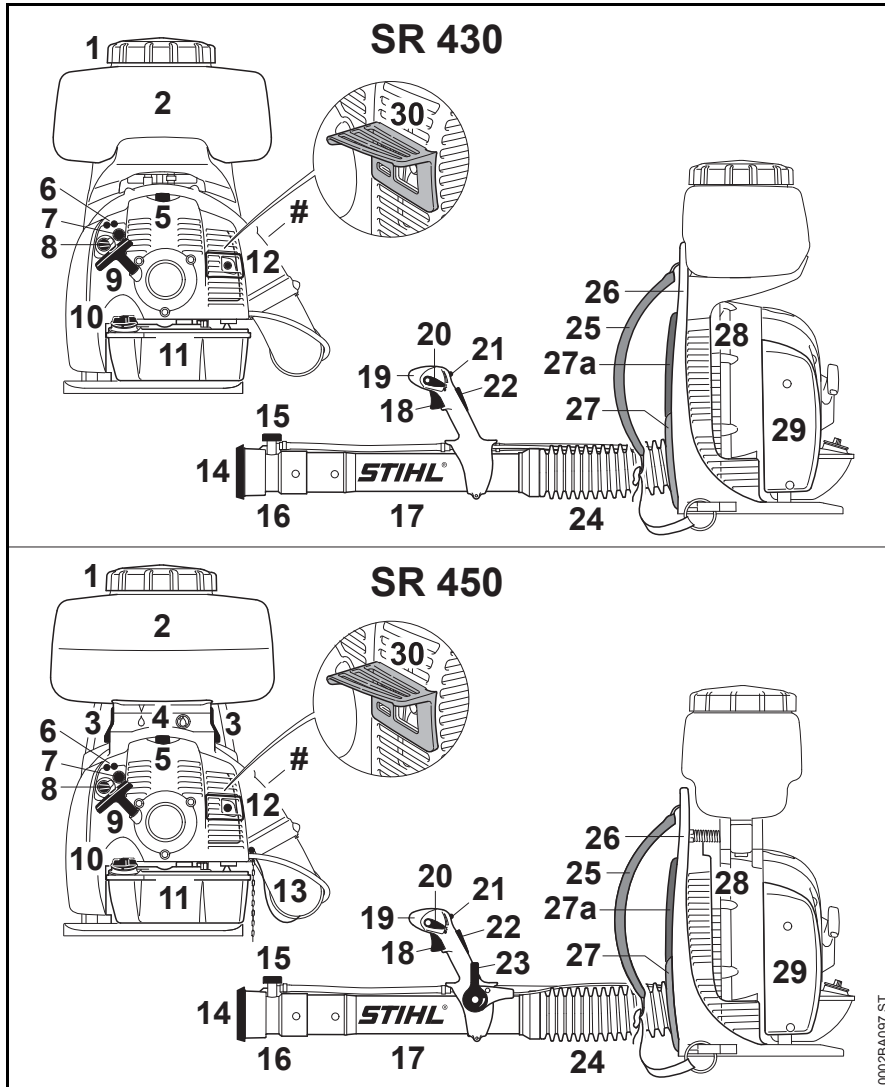

- 1 Container Cap
- 2 Container
- 3 Lever ²⁾
- 4 Metering Unit ²⁾
- 5 Spark Plug Boot
- 6 Carburetor Adjusting Screws
- 7 Manual Fuel Pump
- 8 Choke Knob
- 9 Starter Grip
- 10 Fuel Filler Cap
- 11 Fuel Tank
- 12 Muffler with Spark Arresting Screen
- 13 Antistatic System ²⁾
- 14 Baffle Screen
- 15 Metering Knob
- 16 Nozzle
- 17 Blower Tube
- 18 Throttle Trigger
- 19 Control Handle
- 20 Setting Lever
- 21 Valve Lever for Solution Feed
- 22 Throttle Trigger Lockout ¹⁾
- 23 Metering Lever for Dusting and Spreading Mode ²⁾
- 24 Pleated Hose
- 25 Harness
- 26 Backplate
- 27 Back Padding, small ¹⁾
- 27a Back Padding, large ¹⁾
- 28 Intake Screen
- 29 Air Filter
- 30 Spacer
- # Serial Number

Definitions

1. **Container Cap**
For closing the container.
2. **Container**
Contains the material to be sprayed.
3. **Lever** ²⁾
Locates the container in position onto the metering unit.
4. **Metering Unit** ²⁾
Allows to operate in mistblowing mode, or dusting and spreading mode.
5. **Spark Plug Boot**
Connects the spark plug with the ignition lead.
6. **Carburetor Adjusting Screws**
For tuning the carburetor.
7. **Manual Fuel Pump**
Provides additional fuel feed for a cold start.
8. **Choke Knob**
Eases engine starting by enriching mixture.
9. **Starter Grip**
The grip of the pull starter, for starting the engine.
10. **Fuel Filler Cap**
For closing the fuel tank.
11. **Fuel Tank**
For fuel and oil mixture.
12. **Muffler with Spark Arresting Screen**
Muffler reduces engine exhaust noises and diverts exhaust gases away from operator.
Spark arresting screen is designed to reduce the risk of fire.
13. **Antistatic System** ²⁾
Reduces the risk of sparking, when applying any dry substance.
14. **Baffle Screen**
To vary the direction and shape of the spray.
15. **Metering Knob**
For varying the spraying rate.
16. **Nozzle**
Mounted on blower tube, directs airstream.
17. **Blower Tube**
Directs the airstream.
18. **Throttle Trigger**
Controls the speed of the engine.
19. **Control Handle**
Handle on the flexible hose to hold and direct the tube in the required direction, held by the right hand.
20. **Setting Lever**
For run and stop. Sets the throttle to various positions or stops the engine.
21. **Valve Lever for Solution Feed**
Opens and closes spray liquid hose.
22. **Throttle Trigger Lockout** ¹⁾
Must be depressed before the throttle trigger can be activated.
23. **Metering Lever for Dusting and Spreading Mode** ²⁾
For infinitely varying the discharge rate.
24. **Pleated Hose**
For blowing in the desired direction.
25. **Harness**
For carrying the unit.
26. **Backplate**
Helps protect the back of the user.
27. **Back Padding, small** ¹⁾
Increases carrying comfort.
- 27a. **Back Padding, large** ¹⁾
Increases carrying comfort.
28. **Intake Screen**
Helps prevent leaves entering intake.
29. **Air Filter**
Prevents dust and foreign matter from entering the carburetor.
30. **Spacer**
Designed to reduce the risk of burns and fire.

1) not Fitted on all Markets

2) only SR 450

Specifications

EPA / CEPA

The Emission Compliance Period referred to on the Emissions Compliance Label indicates the number of operating hours for which the engine has been shown to meet Federal emission requirements.

Category

A = 300 hours
B = 125 hours
C = 50 hours

Engine

Single cylinder two-stroke engine

Displacement: 63.3 cc
Bore: 48 mm
Stroke: 35 mm
Engine power to ISO 7293: 2.9 kW (3.9 bhp)
Idle speed: 3,000 rpm

Ignition System

Electronic magneto ignition

Spark plug (resistor type): NGK BPMR 7 A, Bosch WSR 6 F
Electrode gap: 0.5 mm

This spark ignition system meets all requirements of the Canadian Interference-Causing Equipment Standard CAN ICES-2/NMB-2.

Fuel System

All position diaphragm carburetor with integral fuel pump

Fuel tank capacity: 1700 cc (1.7 l)

Blowing Performance

Air velocity: 90 m/s
Max. air flow rate without blower tube: 1300 m³/h
Air flow rate with nozzle: 920 m³/h

Spraying Attachment

Container capacity: 14 l
Quantity left in container: 50 ml
Mesh size of filler strainer: 1 mm
Spraying distance, horizontal: 14.5 m
Discharge rate (horizontal, without pressure pump, with standard metering knob): 0.11 – 3.28 l/min

Weight

Dry:
SR 430: 12.2 kg
SR 450: 12.8 kg

Max. weight capacity of container:
SR 450: 14 kg

Maintenance and Repairs

Users of this machine may only carry out the maintenance and service work described in this user manual. All other repairs must be carried out by a servicing dealer.

STIHL recommends that you have servicing and repair work carried out exclusively by an authorized STIHL servicing dealer. STIHL dealers are regularly given the opportunity to attend training courses and are supplied with the necessary technical information.

When repairing the machine, only use replacement parts which have been approved by STIHL for this power tool or are technically identical. Only use high-quality replacement parts in order to avoid the risk of accidents and damage to the machine.

STIHL recommends the use of original STIHL replacement parts.

Original STIHL parts can be identified by the STIHL part number, the **STIHL** logo and the STIHL parts symbol  (the symbol may appear alone on small parts).

Disposal

Observe all country-specific waste disposal rules and regulations.

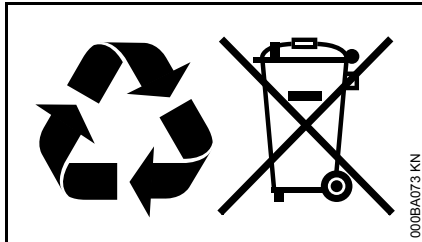

STIHL products must not be thrown in the garbage can. Take the product, accessories and packaging to an approved disposal site for environment-friendly recycling.

Contact your STIHL servicing dealer for the latest information on waste disposal.

STIHL Limited Emission Control Warranty Statement

This statement is given voluntarily, based on the MOU (Memorandum of Understanding) as agreed in April 1999 between Environmental Canada and STIHL Limited

Your Warranty Rights and Obligations

STIHL Limited is pleased to explain the Emission Control System Warranty on your equipment type engine. In Canada new 1999 and later model year small off-road equipment engines must be designed, built and equipped, at the time of sale, to meet the U.S. EPA regulations for small non road engines. The equipment engine must be free from defects in materials and workmanship which cause it to fail to conform with U.S. EPA standards for the first two years of engine use from the date of sale to the ultimate purchaser.

STIHL Limited must warrant the emission control system on your small off-road engine for the period of time listed below provided there has been no abuse, neglect or improper maintenance of your small off-road equipment engine.

Your emissions control system may include parts such as the carburetor or fuel-injection system, the ignition system, and catalytic converter. Also included may be hoses, belts, connectors or other emission-related assemblies.

Where a warrantable condition exists, STIHL Limited will repair your small off-road equipment engine at no cost to you,

including diagnosis (if the diagnostic work is performed at an authorized dealer), parts, and labor.

Manufacturer's Warranty Coverage

In Canada 1999 and later model year small off-road equipment engines are warranted for two years. If any emission-related part on your engine is defective, the part will be repaired or replaced by STIHL Limited free of charge.

Owner's Warranty Responsibilities:

As the small off-road equipment engine owner, you are responsible for the performance of the required maintenance listed in your instruction manual. STIHL Limited recommends that you retain all receipts covering maintenance on your small off-road equipment engine, but STIHL Limited cannot deny warranty solely for the lack of receipts or for your failure to ensure the performance of all scheduled maintenance.

Any replacement part or service that is equivalent in performance and durability may be used in non-warranty maintenance or repairs, and shall not reduce the warranty obligations of the engine manufacturer.

As the small off-road equipment engine owner, you should be aware, however, that STIHL Limited may deny you warranty coverage if your small off-road equipment engine or a part has failed due to abuse, neglect, improper maintenance or unapproved modifications.

You are responsible for presenting your small off-road equipment engine to a STIHL service center as soon as a

problem exists. The warranty repairs will be completed in a reasonable amount of time, not to exceed 30 days.

If you have any questions regarding your warranty rights and responsibilities, please contact a STIHL customer service representative at www.stihl.ca

or you can write to:

STIHL Ltd.,
1515 Sise Road
Box 5666
CA-LONDON ONTARIO; N6A 4L6

Coverage by STIHL Limited

STIHL Limited warrants to the ultimate purchaser and each subsequent purchaser that your small off-road equipment engine will be designed, built and equipped, at the time of sale, to meet all applicable regulations. STIHL Limited also warrants to the initial purchaser and each subsequent purchaser that your engine is free from defects in materials and workmanship which cause the engine to fail to conform with applicable regulations for a period of two years.

Warranty Period

The warranty period will begin on the date the utility equipment engine is purchased by the initial purchaser and you have signed and sent back the warranty card to STIHL Ltd. If any emission-related part on your engine is defective, the part will be replaced by STIHL Limited at no cost to the owner. Any warranted part which is not scheduled for replacement as required maintenance, or which is scheduled only for regular inspection to the effect of "repair or replace as necessary" will be warranted for the warranty period. Any

warranted part which is scheduled for replacement as required maintenance will be warranted for the period of time up to the first scheduled replacement point for that part.

Diagnosis

You, as the owner, shall not be charged for diagnostic labor which leads to the determination that a warranted part is defective. However, if you claim warranty for a component and the machine is tested as non-defective, STIHL Limited will charge you for the cost of the emission test. Mechanical diagnostic work will be performed at an authorized STIHL servicing dealer. Emission test may be performed either at

STIHL Incorporated,
536 Viking Drive, P.O. Box 2015,
Virginia Beach, VA 23452

or at any independent test laboratory.

Warranty Work

STIHL Limited shall remedy warranty defects at any authorized STIHL servicing dealer or warranty station. Any such work shall be free of charge to the owner if it is determined that a warranted part is defective. Any manufacturer-approved or equivalent replacement part may be used for any warranty maintenance or repairs on emission-related parts and must be provided without charge to the owner. STIHL Limited is liable for damages to other engine components caused by the failure of a warranted part still under warranty.

The following list specifically defines the emission-related warranted parts:

- Air Filter
- Carburetor (if applicable)
- Fuel Pump
- Choke (Cold Start Enrichment System) (if applicable)
- Control Linkages
- Intake Manifold
- Magneto or Electronic Ignition System (Ignition Module or Electronic Control Unit)
- Fly Wheel
- Spark Plug
- Injection Valve (if applicable)
- Injection Pump (if applicable)
- Throttle Housing (if applicable)
- Cylinder
- Muffler
- Catalytic Converter (if applicable)
- Fuel Tank
- Fuel Cap
- Fuel Line
- Fuel Line Fittings
- Clamps
- Fasteners

Where to make a Claim for Warranty Service

Bring the product to any authorized STIHL servicing dealer and present the signed warranty card.

Maintenance Requirements

The maintenance instructions in this manual are based on the application of the recommended 2-stroke fuel-oil mixture (see also instruction "Fuel"). Deviations from this recommendation regarding quality and mixing ratio of fuel and oil may require shorter maintenance intervals.

Limitations

This Emission Control Systems Warranty shall not cover any of the following:

1. repair or replacement required because of misuse, neglect or lack of required maintenance
2. repairs improperly performed or replacements not conforming to STIHL Limited specifications that adversely affect performance and/or durability, and alterations or modifications not recommended or approved in writing by STIHL Limited
3. replacement of parts and other services and adjustments necessary for required maintenance at and after the first scheduled replacement point

Table des matières

Indications concernant la présente Notice d'emploi	40	Caractéristiques techniques	76
Prescriptions de sécurité et techniques de travail	40	Instructions pour les réparations	77
Assemblage	49	Mise au rebut	77
Réglage du câble de commande des gaz	52	Garantie de la Société STIHL Limited relative au système antipollution	78
Harnais	52		
Carburant	53		
Ravitaillement en carburant	54		
Avant la mise en route – pour information	55		
Mise en route / arrêt du moteur	56		
Instructions de service	58		
Calcul de la quantité de bouillie nécessaire	58		
Dispositif de dosage	60		
Utilisation en mode poudre et granulés	62		
Remplissage du réservoir à bouillie	64		
Utilisation	65		
Après le travail	66		
Rangement	67		
Remplacement du filtre à air	68		
Gestion moteur	68		
Réglage du carburateur	69		
Bougie	70		
Fonctionnement du moteur	71		
Contrôle et maintenance par le revendeur spécialisé	71		
Instructions pour la maintenance et l'entretien	72		
Principales pièces	74		

Chère cliente, cher client,
nous vous félicitons d'avoir choisi un produit de qualité de la société STIHL.

Ce produit a été fabriqué avec les procédés les plus modernes et les méthodes de surveillance de qualité les plus évoluées. Nous mettons tout en œuvre pour que cette machine vous assure les meilleurs services, de telle sorte que vous puissiez en être parfaitement satisfait.

Pour toute question concernant cette machine, veuillez vous adresser à votre revendeur ou directement à l'importateur de votre pays.



Dr. Nikolas Stihl

STIHL

SR 430, SR 450

La présente Notice d'emploi est protégée par des droits d'auteur. Tous droits réservés, en particulier tout droit de copie, de traduction et de traitement avec des systèmes électroniques quelconques.

Indications concernant la présente Notice d'emploi

Pictogrammes

Les pictogrammes appliqués sur la machine sont expliqués dans la présente Notice d'emploi.

Suivant la machine et son équipement spécifique, les pictogrammes suivants peuvent y être appliqués.



Réservoir à carburant ; mélange d'essence et d'huile moteur

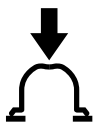

Actionner la pompe d'amorçage manuelle



Utilisation en mode atomiseur



Utilisation en mode poudre et granulés



Admission de bouillie

Repérage des différents types de textes



AVERTISSEMENT

Avertissement contre un risque d'accident et de blessure ainsi que de graves dégâts matériels.



AVIS

Avertissement contre un risque de détérioration de la machine ou de certains composants.

Développement technique

La philosophie de STIHL consiste à poursuivre le développement continu de toutes ses machines et de tous ses dispositifs ; c'est pourquoi nous devons nous réserver tout droit de modification de nos produits, en ce qui concerne la forme, la technique et les équipements.

On ne pourra donc en aucun cas se prévaloir des indications et illustrations de la présente Notice d'emploi à l'appui de revendications quelconques.

Prescriptions de sécurité et techniques de travail



Pour travailler avec cette machine, il faut respecter des règles de sécurité particulières.



Avant la première mise en service, lire attentivement et intégralement la présente Notice d'emploi. La conserver précieusement pour pouvoir la relire lors d'une utilisation ultérieure. Un utilisateur qui ne respecte pas les instructions de la Notice d'emploi risque de causer un accident grave, voire mortel.

Respecter les prescriptions de sécurité nationales spécifiques publiées par ex. par les caisses professionnelles d'assurances mutuelles, caisses de sécurité sociale, services pour la protection du travail et autres organismes compétents.

Une personne qui travaille pour la première fois avec cette machine doit demander au vendeur ou à une personne compétente de lui montrer comment l'utiliser en toute sécurité – ou participer à un stage de formation.

Les jeunes encore mineurs ne sont pas autorisés à travailler avec cette machine – une seule exception est permise pour des apprentis de plus de 16 ans travaillant sous surveillance.

Veiller à ce que des spectateurs éventuels, en particulier des enfants, ou des animaux restent à une distance suffisante.

Lorsque la machine n'est pas utilisée, il faut la ranger en veillant à ce qu'elle ne présente aucun risque pour d'autres personnes. Ranger la machine de telle sorte qu'elle ne puisse pas être utilisée sans autorisation.

L'utilisateur est responsable des blessures qui pourraient être infligées à d'autres personnes, de même que des dégâts matériels causés à autrui.

Ne confier la machine qu'à des personnes familiarisées avec ce modèle et sa manipulation – toujours y joindre la Notice d'emploi.

L'utilisation de dispositifs à moteur bruyants peut être soumise à des prescriptions nationales ou locales précisant les créneaux horaires à respecter.

La machine ne doit être mise en service que si aucun de ses composants n'est endommagé. Faire tout particulièrement attention à l'étanchéité du réservoir à bouillie.

N'utiliser la machine que si elle est intégralement assemblée.

Pour le nettoyage de cette machine, ne pas utiliser un nettoyeur haute pression. Le puissant jet d'eau risquerait d'endommager certaines pièces de la machine.

Condition physique

L'utilisateur de la machine doit être reposé, en bonne santé et en bonne condition physique. Une personne à laquelle il est interdit d'effectuer des travaux fatigants – pour des questions de santé – devrait consulter un médecin et lui demander si elle peut travailler avec un dispositif à moteur.

Uniquement pour les personnes qui portent un stimulateur cardiaque : le système d'allumage de cette machine engendre un champ électromagnétique de très faible intensité. Une influence sur certains types de stimulateurs cardiaques ne peut pas être totalement exclue. Afin d'écartier tout risque pour la santé, STIHL recommande aux personnes portant un stimulateur cardiaque de consulter leur médecin traitant et le fabricant du stimulateur cardiaque.

Il est interdit de travailler avec la machine après avoir consommé de l'alcool ou de la drogue ou bien après avoir pris des médicaments qui risquent d'affecter la réactivité.

Domaines d'utilisation

L'atomiseur convient pour pulvériser, à proximité du sol, des produits destinés à la lutte contre les parasites animaux et végétaux, ainsi que des désherbants. Les machines équipées d'une pompe de brassage et de dosage permettent d'atteindre des hauteurs de travail dépassant la hauteur de la tête de l'utilisateur. Ces machines conviennent pour l'arboriculture, l'horticulture, la

viticulture, l'agriculture, la sylviculture ainsi que pour les herbages, les plantations et les pépinières.

N'employer que des produits phytosanitaires autorisés pour l'application avec des atomiseurs portatifs.

L'utilisation de cette machine pour d'autres travaux est interdite et risquerait de provoquer des accidents et d'endommager la machine. N'apporter aucune modification à ce produit – cela aussi pourrait l'endommager ou causer des accidents.

En plus sur les modèles SR 450

En mode poudre et granulés, la machine permet d'appliquer des produits phytosanitaires sous forme de poudre ou de granulés secs en couvrant une large surface de diffusion.

N'employer que des produits phytosanitaires autorisés pour l'application avec des distributeurs de poudre et granulés portatifs.

Accessoires et pièces de rechange

Il faut exclusivement monter des pièces ou des accessoires qui sont autorisés par STIHL pour cette machine ou qui sont techniquement équivalents. Pour toute question à ce sujet, s'adresser à un revendeur spécialisé. Utiliser exclusivement des pièces ou accessoires de haute qualité. Sinon, des accidents pourraient survenir ou la machine risquerait d'être endommagée.

STIHL recommande d'utiliser des pièces et accessoires d'origine STIHL. Leurs propriétés sont adaptées de manière optimale au produit et aux exigences de l'utilisateur.

N'apporter aucune modification à cette machine – cela risquerait d'en compromettre la sécurité. STIHL décline toute responsabilité pour des blessures ou des dégâts matériels occasionnés en cas d'utilisation d'équipements rapportés non autorisés.

Vêtements et équipements

Pour l'utilisation, le remplissage et le nettoyage de la machine, porter des vêtements et équipements de protection réglementaires. En ce qui concerne l'équipement de protection requis, suivre les instructions de la Notice d'emploi du produit phytosanitaire utilisé.

Si ses vêtements de travail ont été salis par des produits phytosanitaires, l'utilisateur doit immédiatement se changer.



Les vêtements doivent être assez étroits, sans toutefois limiter la liberté de mouvement.

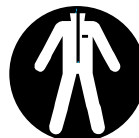

Pour l'utilisation de certains produits phytosanitaires, il faut impérativement porter une combinaison de protection imperméable.

Pour travailler en hauteur, au-dessus de la tête, porter en plus un équipement imperméable protégeant la tête.



Ne porter ni châle, cravate ou bijoux, ni vêtements flottants ou bouffants qui risqueraient de pénétrer dans la prise d'air. Les personnes aux cheveux longs doivent les nouer et les assurer de telle sorte qu'ils soient maintenus au-dessus des épaules et ne risquent pas d'être entraînés dans la machine.



Porter des chaussures de protection à semelle crantée, imperméables et insensibles aux produits phytosanitaires.

Ne jamais travailler pieds nus ou en sandales.

! AVERTISSEMENT



Pour réduire le risque de blessure oculaire, porter des lunettes de protection couvrant étroitement les yeux et conformes à la norme EN 166. Veiller à ce que les lunettes de protection soient bien ajustées.

Porter un masque respiratoire adéquat.

Porter un dispositif antibruit « personnel » – par ex. des capsules protège-oreilles.

L'inhalation de produits phytosanitaires peut être nocive. Pour se protéger contre le risque d'intoxication ou d'allergie, porter un masque respiratoire adéquat. Respecter les indications de la Notice d'emploi du produit phytosanitaire utilisé, et les prescriptions de sécurité nationales spécifiques publiées par ex. par les caisses professionnelles d'assurances mutuelles, caisses de sécurité sociale, services pour la protection du travail et autres organismes compétents.



Porter des gants imperméables et insensibles aux produits phytosanitaires.

Manipulation des produits phytosanitaires

Avant chaque utilisation, lire la Notice d'emploi du produit phytosanitaire. Suivre les indications données pour la composition du mélange, l'application, le stockage et l'élimination des produits, et en ce qui concerne l'équipement de protection individuel.

Respecter les dispositions légales applicables à la manipulation de produits phytosanitaires.

Les produits phytosanitaires peuvent renfermer des composants nocifs pour les êtres humains, les animaux, les plantes et l'environnement – **risque d'intoxication et de lésions graves, voire mortelles !**

Les produits phytosanitaires ne doivent être utilisés que par des personnes dotées de la formation requise pour la

manipulation de tels produits et pour les premiers secours nécessaires en cas d'accident.

L'utilisateur doit toujours tenir à sa disposition la Notice d'emploi ou l'étiquette du produit phytosanitaire pour pouvoir, en cas d'urgence, immédiatement informer le médecin sur le produit phytosanitaire en question. En cas d'accident, suivre les instructions qui figurent sur l'étiquette ou dans la Notice d'emploi du produit phytosanitaire.

Composition de la bouillie de produit phytosanitaire

Ne composer la bouillie de produit phytosanitaire qu'en suivant les indications du fabricant – des taux de mélange incorrects peuvent dégager des vapeurs toxiques ou composer des mixtures explosives.

- Ne jamais appliquer des produits phytosanitaires liquides sans les diluer.
- Ne mélanger la bouillie qu'en plein air ou dans des locaux bien ventilés.
- Composer seulement la quantité de bouillie nécessaire, pour éviter les restes.
- En mélangeant différents produits phytosanitaires, suivre les indications du fabricant des produits phytosanitaires – des taux de mélange incorrects peuvent dégager des vapeurs toxiques ou composer des mixtures explosives.
- Ne mélanger différents produits phytosanitaires que si cela est autorisé par le fabricant.

Remplissage du réservoir à bouillie

- Ne remplir le réservoir à produits phytosanitaires qu'en plein air ou dans des locaux bien ventilés.
- Poser la machine sur une surface plane, de telle sorte qu'elle ne risque pas de se renverser – ne pas remplir le réservoir à bouillie au-delà de la marque du maximum.
- Durant le remplissage, ne pas porter la machine sur le dos – **risque de lésion !**
- Ne verser dans le réservoir à produits phytosanitaires que la quantité de produit nécessaire, pour éviter les restes.
- Avant le remplissage, fermer la vanne d'admission de bouillie avec le levier et, en plus sur le modèle SR 450, placer le levier de dosage en position de fermeture.
- Pour le remplissage avec de l'eau du robinet, ne pas plonger le flexible de remplissage dans la bouillie – en cas de dépression soudaine dans les conduites, la bouillie risquerait d'être aspirée dans le réseau de distribution d'eau.
- Avant le remplissage avec la bouillie, effectuer un essai à l'eau pure et vérifier l'étanchéité de tous les composants de la machine.
- Après le remplissage, fermer fermement le bouchon du réservoir à bouillie.

Utilisation

- Travailler uniquement en plein air ou dans des locaux bien ventilés, par ex. dans des serres ouvertes.
- Au cours du travail avec des produits phytosanitaires, il est interdit de manger, de fumer, d'inhaler et de boire.
- Ne jamais souffler avec la bouche pour nettoyer des buses ou d'autres petites pièces.
- Éviter tout contact avec des produits phytosanitaires – l'utilisateur doit immédiatement se changer si ses vêtements de travail ont été salis par les produits phytosanitaires.
- Ne pas travailler en cas de vent.

Des conditions météorologiques défavorables peuvent entraîner une concentration incorrecte du produit phytosanitaire. Une surdose risque de nuire aux plantes et à l'environnement. En cas de dose insuffisante, le traitement des plantes peut être inefficace.

Pour éviter de nuire à l'environnement et aux plantes, ne jamais utiliser cette machine :

- en cas de vent ;
- en cas de forte chaleur, à plus de 25 °C à l'ombre ;
- en plein soleil.

Pour ne pas endommager la machine et, pour éviter un risque d'accident, ne jamais utiliser la machine avec :

- des liquides inflammables ;
- des liquides visqueux ou adhésifs ;

- des produits caustiques ou acides ;
- des liquides à une température supérieure à 50 °C.

Rangement

- Lors d'une pause, ne jamais laisser la machine en plein soleil ou à proximité d'une source de chaleur.
- Ne jamais conserver un reste de bouillie dans le réservoir à bouillie pendant plus d'une journée.
- Stocker et transporter les produits phytosanitaires exclusivement dans des bidons réglementaires.
- Ne pas conserver les produits phytosanitaires dans des récipients normalement utilisés pour des denrées alimentaires, des boissons ou des aliments pour animaux.
- Ne pas entreposer les produits phytosanitaires à proximité de denrées alimentaires, de boissons ou d'aliments pour animaux.
- Conserver les produits phytosanitaires hors de portée des enfants et des animaux.
- Avant de ranger la machine, s'assurer qu'elle a été complètement vidée et nettoyée.
- Ranger les produits phytosanitaires et la machine de telle sorte qu'ils soient hors de portée de toute personne non autorisée.
- Conserver les produits phytosanitaires et la machine au sec et à l'abri du gel.

Élimination

Veiller à ce que les restes de produits phytosanitaires et les eaux de rinçage de la machine ne s'écoulent pas dans un étang, un ruisseau, un égout, un fossé, un caniveau ou des conduites de drainage.

- Éliminer les restes de produits et les bidons vides conformément aux prescriptions locales applicables à l'élimination de tels déchets.

Transport

Il faut toujours arrêter le moteur.

Pour le transport dans un véhicule :

- Assurer la machine de telle sorte qu'elle ne risque pas de se renverser, d'être endommagée ou de perdre du carburant.
- Le réservoir à bouillie doit avoir été préalablement vidé et nettoyé.

Ravitaillement



L'essence est un carburant extrêmement inflammable – rester à une distance suffisante de toute flamme ou source d'inflammation – ne pas renverser du carburant – ne pas fumer.

Arrêter le moteur avant de refaire le plein.

Ne pas refaire le plein tant que le moteur est très chaud – du carburant peut déborder – **risque d'incendie !**

Pour refaire le plein de carburant, poser la machine par terre. Avant de refaire le plein, s'assurer que la machine posée sur le sol ne risque pas de se renverser.

Ouvrir prudemment le bouchon du réservoir à carburant, afin que la surpression interne s'échappe lentement et que du carburant ne soit pas éjecté.

Faire le plein exclusivement à un endroit bien aéré. Si l'on a renversé du carburant, essuyer immédiatement la machine. Ne pas se renverser du carburant sur les vêtements – le cas échéant, se changer immédiatement.



S'assurer qu'il n'y a pas de fuites ! Si l'on constate une fuite de carburant, ne pas mettre le moteur en marche – **danger de mort par suite de brûlures !**

Bouchon de réservoir à carburant à visser



Après le ravitaillement, le bouchon de réservoir à visser doit être serré le plus fermement possible.

Cela réduit le risque de desserrage du bouchon du réservoir sous l'effet des vibrations du moteur, et de fuite de carburant.

Avant la mise en route du moteur

Avant la mise en route du moteur, s'assurer que la machine se trouve en bon état de fonctionnement. Cela est particulièrement important si la machine a été soumise à des sollicitations sortant du cadre de l'utilisation normale (par ex. si elle a été soumise à des efforts violents, en cas de choc ou de chute).

- Contrôler l'étanchéité du système d'alimentation en carburant, en examinant tout particulièrement les pièces visibles telles que le bouchon du réservoir, les raccords de flexibles, la pompe d'amorçage manuelle (seulement sur les machines munies d'une pompe d'amorçage manuelle). Ne pas démarrer le moteur en cas de manque d'étanchéité ou d'endommagement – **risque d'incendie !** Avant de remettre la machine en service, la faire réparer par le revendeur spécialisé.
- Le levier de réglage doit pouvoir être facilement amené dans la position **STOP** ou **0**.
- La gâchette d'accélérateur doit pouvoir être actionnée facilement – et elle doit revenir d'elle-même en position de ralenti.
- Contrôler le serrage du contact de câble d'allumage sur la bougie – un contact desserré peut provoquer un jaillissement d'étincelles risquant d'enflammer le mélange carburé qui aurait pu s'échapper – **risque d'incendie !**
- Contrôler l'étanchéité du système de carburant.

- Contrôler l'état et l'étanchéité du réservoir à bouillie, du tuyau flexible et du dispositif de dosage.
- Contrôler l'état des sangles du harnais – remplacer les sangles endommagées ou usées.

Il est interdit d'utiliser la machine si elle ne se trouve pas en parfait état de fonctionnement – **risque d'accident !**

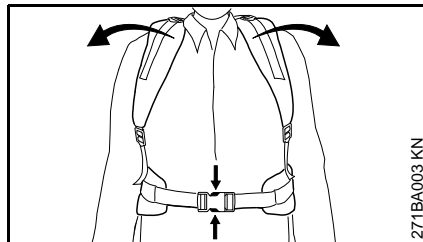

Pour parer à toute éventualité : s'entraîner afin de savoir se dégager rapidement de la machine – ouvrir la boucle de la ceinture abdominale (accessoire optionnel), détendre les sangles et poser la machine sur le sol. Lors de cet exercice, ne pas jeter la machine sur le sol, pour ne pas risquer de l'endommager.

Mise en route du moteur

Aller au moins à 3 m du lieu où l'on a fait le plein et ne pas lancer le moteur dans un local fermé.

La machine doit être maniée par une seule personne – ne pas tolérer la présence d'autres personnes dans la zone de travail – pas même à la mise en route du moteur.

Mettre le moteur en marche comme décrit dans la Notice d'emploi.

Il faut impérativement se tenir bien d'aplomb sur une aire stable et plane, et tenir fermement la machine.

S'il faut faire appel à une deuxième personne pour installer la machine sur le dos de l'utilisateur, veiller à ce que :

- le moteur ne tourne qu'au ralenti ;
- l'aide ne se trouve pas dans la zone de sortie des gaz d'échappement et n'inhale pas de gaz d'échappement ;
- la vanne d'admission de bouillie soit fermée par son levier et en plus, sur le modèle SR 450, le levier de dosage se trouve en position de fermeture ;
- l'aide ne se trouve pas dans la zone de sortie de la buse ;
- l'aide quitte l'aire de travail immédiatement après la mise en place de la machine sur le dos de l'utilisateur.

Maintien et guidage de la machine

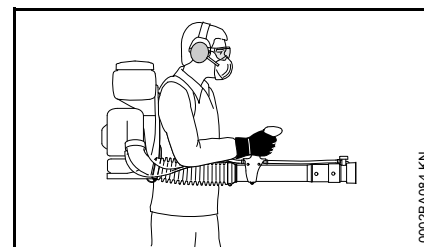

Porter la machine sur le dos en passant les sangles du harnais sur les deux épaules – ne pas la porter sur une seule épaule. La main droite tient la poignée

de commande et guide ainsi le tube de soufflage – ceci est également valable pour les gauchers.

Toujours travailler en avançant lentement – toujours surveiller la zone de sortie d'air du tube de soufflage – ne pas marcher à reculons – **pour ne pas risquer de trébucher !**

Maintenir la machine et le réservoir à bouillie à la verticale. Ne pas se pencher en avant – car de la bouillie risquerait de s'écouler – **risque de lésion !**

Utilisation en mode poudre et granulés – seulement SR 450

En mode poudre et granulés, la machine peut projeter de la poudre ou des granulés secs de 5 mm de diamètre, au maximum.

Respecter les dispositions légales applicables à la manipulation de produits phytosanitaires.

Respecter les instructions de la Notice d'emploi ou de l'étiquette du produit phytosanitaire.

Pour ne pas endommager la machine et pour éviter un risque d'accident, ne jamais utiliser cette machine avec des produits explosifs ou inflammables.

Ne pas utiliser la machine pour projeter du soufre ou des composés sulfureux en poudre – ces produits présentent de très grands risques d'explosion et leur température d'inflammation est très basse.

Système de dérivation de charges électrostatiques

Au cours du travail, des charges électrostatiques peuvent être accumulées et produire un jaillissement d'étincelles.

De grands risques de charges électrostatiques se présentent en particulier :

- en cas de conditions météorologiques extrêmement sèches ;
- en cas d'utilisation de poudres produisant une forte concentration de poussière.

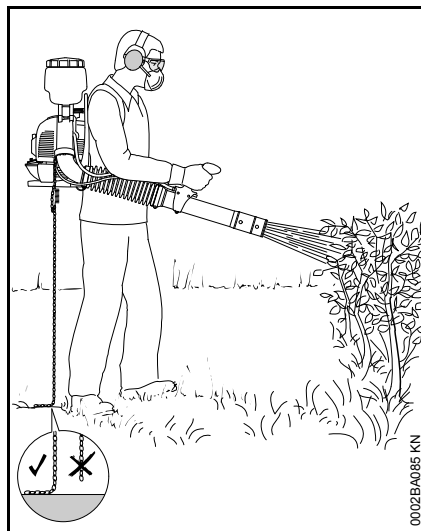

Pour réduire le risque de jaillissement d'étincelles et de déflagration ou d'incendie, il faut que le système de dérivation des charges électrostatiques soit intégralement monté sur la machine. Le système est composé d'un fil conducteur posé dans l'installation de

soufflage et relié à une chaîne métallique. Pour que les charges électrostatiques puissent être dérivées dans le sol, il faut que la chaîne métallique soit en contact avec un sol conducteur.

Il ne faut donc pas travailler sur un sol non conducteur (par ex. sol en matière synthétique, asphalte).

Ne pas travailler avec cette machine si le système de dérivation des charges électrostatiques manque ou est endommagé.

Pendant le travail



Ne jamais diriger le tube de soufflage en direction d'autres personnes – la machine peut soulever de petits objets et les projeter à grande vitesse – **risque de blessure !**

En cas d'urgence ou de danger imminent, arrêter immédiatement le moteur – placer le levier de réglage sur la position **STOP** ou **0**.

Ne jamais laisser la machine en marche sans surveillance.

Faire particulièrement attention sur un sol glissant, mouillé, couvert de neige ou de verglas – de même qu'en travaillant à flanc de coteau ou sur un terrain inégal etc. – **risque de dérapage !**

Faire attention aux obstacles : souches d'arbres, racines, fossés ou objets quelconques qui pourraient se trouver sur le sol – **pour ne pas risquer de trébucher !**

En travaillant avec des protège-oreilles, il faut faire tout particulièrement attention – parce que des bruits signalant un danger (cris, signaux sonores etc.) sont moins bien perceptibles.

Faire des pauses à temps pour ne pas risquer d'atteindre un état de fatigue ou d'épuisement qui pourrait **entraîner un accident !**

Travailler calmement, de manière bien réfléchie – seulement dans de bonnes conditions de visibilité et d'éclairage. Prendre les précautions utiles pour exclure le risque de blesser d'autres personnes.

Ne jamais travailler sur une échelle ou sur un échafaudage instable.

En travaillant dans la nature et dans les jardins, faire attention aux petits animaux.

Ne pas travailler à proximité de lignes électriques sous tension – **danger de mort par électrocution !**

Pour changer de produit phytosanitaire, nettoyer préalablement le réservoir à bouillie et le système de tuyaux.



Dès que le moteur est en marche, il dégage des gaz d'échappement toxiques. Ces gaz peuvent être inodores et invisibles, et renfermer des hydrocarbures et du benzène imbrûlés. Ne jamais travailler avec cette machine dans des locaux fermés ou mal ventilés.

En travaillant dans des fossés, des dépressions de terrain ou des espaces restreints, toujours prendre soin d'assurer une ventilation suffisante – **danger de mort par intoxication !**

En cas de nausée, de maux de tête, de troubles de la vue (par ex. rétrécissement du champ de vision) ou de l'ouïe, de vertige ou de manque de concentration croissant, arrêter immédiatement le travail – ces symptômes peuvent, entre autres, provenir d'une trop forte concentration de gaz d'échappement dans l'air ambiant – **risque d'accident !**

Éviter les émissions de bruits et de gaz d'échappement inutiles. Ne pas laisser le moteur en marche lorsque la machine n'est pas utilisée – accélérer seulement pour travailler.

Ne pas fumer en travaillant ou à proximité de la machine – **risque d'incendie !** Des vapeurs d'essence inflammables peuvent s'échapper du système d'alimentation en carburant.

Si la machine a été soumise à des sollicitations sortant du cadre de l'utilisation normale (par ex. si elle a été soumise à des efforts violents, en cas de choc ou de chute), avant de la remettre

en marche, il faut impérativement s'assurer qu'elle se trouve en parfait état de fonctionnement – voir également « Avant la mise en route du moteur ». Contrôler tout particulièrement l'étanchéité du système de carburant et la fiabilité des dispositifs de sécurité. Il ne faut en aucun cas continuer d'utiliser la machine si elle ne se trouve pas dans l'état impeccable requis pour garantir son fonctionnement en toute sécurité. En cas de doute, consulter le revendeur spécialisé.

Après le travail

Fermer la vanne d'admission de bouillie avec le levier et, en plus sur le modèle SR 450, placer le levier de dosage en position de fermeture.

Arrêter le moteur avant de se décharger de la machine portée sur le dos.

Après le travail, poser la machine sur une surface plane, ininflammable. Ne pas la poser à proximité de matières aisément inflammables (par ex. copeaux de bois, morceaux d'écorce, herbe sèche, carburant) – **risque d'incendie !**

Contrôler l'étanchéité de toutes les pièces de la machine.

Après la fin du travail, bien nettoyer la machine et, au besoin, les vêtements de travail – et se laver soigneusement les mains et le visage.

Veiller à ce que des personnes ou des animaux ne s'approchent pas des surfaces traitées – avant de pénétrer sur ces surfaces, attendre que le produit phytosanitaire ait totalement séché.

Vibrations

Au bout d'une assez longue durée d'utilisation de la machine, les vibrations peuvent provoquer une perturbation de l'irrigation sanguine des mains (« maladie des doigts blancs »).

Il n'est pas possible de fixer une durée d'utilisation valable d'une manière générale, car l'effet des vibrations dépend de plusieurs facteurs.

Les précautions suivantes permettent de prolonger la durée d'utilisation :

- garder les mains au chaud (porter des gants chauds) ;
- faire des pauses.

Les facteurs suivants raccourcissent la durée d'utilisation :

- tendance personnelle à souffrir d'une mauvaise irrigation sanguine (symptômes : doigts souvent froids, fourmillements) ;
- utilisation à de basses températures ambiantes ;
- effort exercé sur les poignées (une prise très ferme gêne l'irrigation sanguine).

Si l'on utilise régulièrement la machine pendant de longues périodes et que les symptômes indiqués ci-avant (par ex. fourmillements dans les doigts) se manifestent à plusieurs reprises, il est recommandé de se faire ausculter par un médecin.

Maintenance et réparations

Le dispositif à moteur doit faire l'objet d'une maintenance régulière. Effectuer exclusivement les opérations de maintenance et les réparations décrites dans la Notice d'emploi. Faire exécuter toutes les autres opérations par un revendeur spécialisé.

STIHL recommande de faire effectuer les opérations de maintenance et les réparations exclusivement chez le revendeur spécialisé STIHL. Les revendeurs spécialisés STIHL participent régulièrement à des stages de perfectionnement et ont à leur disposition les informations techniques requises.

Utiliser exclusivement des pièces de rechange de haute qualité. Sinon, des accidents pourraient survenir et le dispositif risquerait d'être endommagé. Pour toute question à ce sujet, s'adresser à un revendeur spécialisé.

STIHL recommande d'utiliser des pièces de rechange d'origine STIHL. Leurs caractéristiques sont optimisées tout spécialement pour ce dispositif, et pour répondre aux exigences de l'utilisateur.

Pour la réparation, la maintenance et le nettoyage, toujours **arrêter le moteur – risque de blessure !** – Exception : réglage du carburateur et du ralenti.

Lorsque le câble d'allumage est débranché de la bougie ou que la bougie est dévissée, ne pas faire tourner le moteur avec le lanceur – **risque d'incendie** par suite d'un jaillissement d'étincelles d'allumage à l'extérieur du cylindre !

Ne pas procéder à la maintenance du dispositif à moteur à proximité d'un feu et ne pas non plus ranger le dispositif à moteur à proximité d'un feu.

Contrôler régulièrement l'étanchéité du bouchon du réservoir à carburant.

Utiliser exclusivement une bougie autorisée par STIHL – voir « Caractéristiques techniques » – et dans un état impeccable.

Vérifier le câble d'allumage (isolement dans un état impeccable, bon serrage du raccord).

S'assurer que le silencieux est dans un état impeccable.

Ne pas travailler avec la machine si le silencieux est endommagé ou manque – **risque d'incendie ! – Lésions de l'ouïe !**

Ne pas toucher au silencieux très chaud – **risque de brûlure !**

L'état des éléments antivibratoires AV a une influence sur les caractéristiques du point de vue vibrations – c'est pourquoi il faut régulièrement contrôler les éléments AV.

Avant d'essayer d'éliminer tout dérangement, arrêter le moteur.

L'entretien, le remplacement ou la réparation des dispositifs et systèmes de contrôle des émissions peuvent être effectués par tout établissement de réparation de moteurs non routiers ou par un particulier. Toutefois, si vous faites une demande de garantie pour un composant qui n'a pas été réparé ou entretenu correctement, STIHL peut refuser la couverture.

Pour tout entretien, veuillez vous référer au tableau d'entretien et à la déclaration de garantie qui se trouvent à la fin du manuel d'instructions.

Assemblage



Le tuyau flexible, le câble de commande des gaz et, en plus sur le SR 450, le câble Bowden du dispositif de dosage sont déjà branchés ou attachés sur la machine. Ne pas plier ces pièces en complétant l'assemblage de la machine !

Une clé multiple et un tournevis se trouvent dans le sachet joint contenant les accessoires.

Montage du tuyau souple sur le tube de soufflage

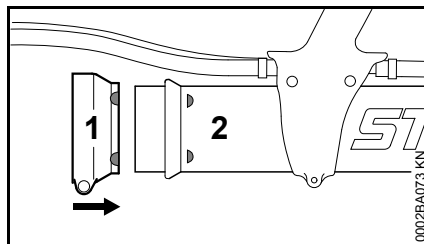

- Glisser le collier plus large (1) sur le tube de soufflage (2) avec les marques de positionnement orientées vers la droite ;

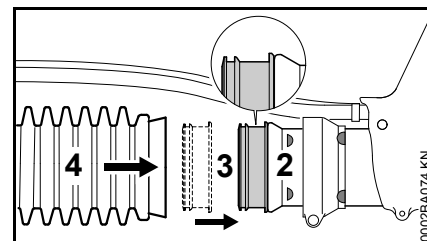

- présenter le joint à anneau glissant (3) avec la lèvre la plus large orientée vers la gauche, et le glisser sur l'embout du tube de soufflage (2) ;
- glisser le tube de soufflage (4) sur le joint à anneau glissant (3) ;

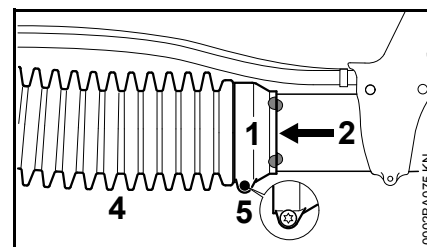

- glisser le collier (1) sur le tuyau souple (4) ;
- ajuster les marques de positionnement du collier (1) et du tube de soufflage (2) – comme montré sur l'illustration ;
- fixer le collier (1) avec la vis (5) – le tube de soufflage (2) doit encore pouvoir tourner.

Montage du tuyau souple sur le coude – seulement SR 430

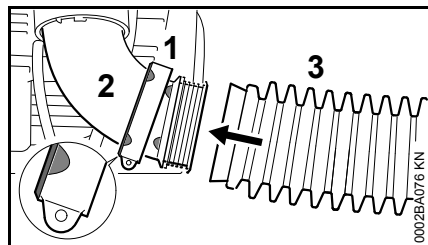

- Glisser le collier moins large (1) sur le coude (2) avec les marques de positionnement orientées vers la gauche ;
- glisser le tuyau souple (3) sur le coude (2) ;

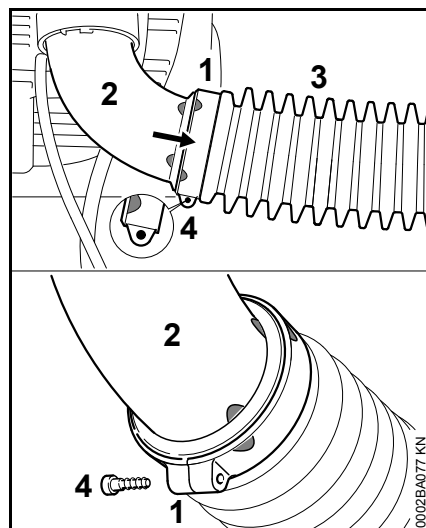

- glisser le collier (1) sur le tuyau souple (3) ;
- ajuster les marques de positionnement du collier (1) et du coude (2) – comme montré sur l'illustration ;
- fixer le collier (1) avec la vis (4).

Montage du système de dérivation de charges électrostatiques – seulement SR 450

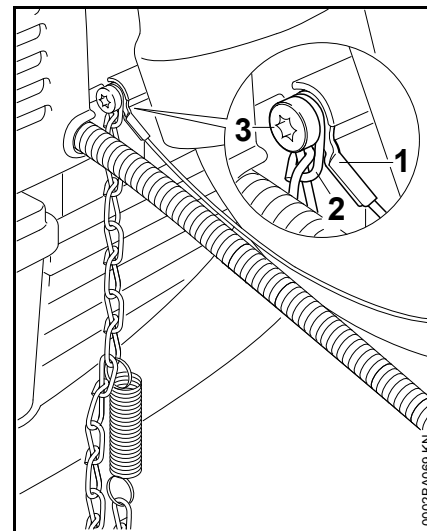

- Fixer le fil de dérivation de charges électrostatiques (1) et la chaîne (2) sur le carter de turbine avec la vis (3).

Montage du tuyau souple sur le coude – seulement SR 450

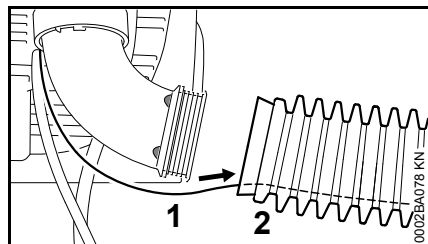

- Glisser le fil de dérivation de charges électrostatiques (1) dans le tuyau souple (2) ;

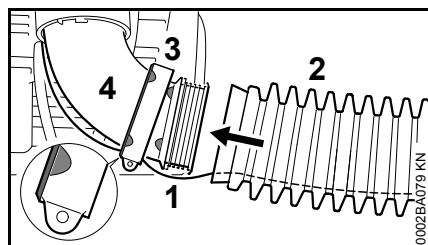

- glisser le collier moins large (3) sur le coude (4) avec les marques de positionnement orientées vers la gauche ;
- glisser le fil de dérivation de charges électrostatiques (1) à travers la fente du collier (3) ;
- glisser le tuyau souple (2) sur le coude (4) ;

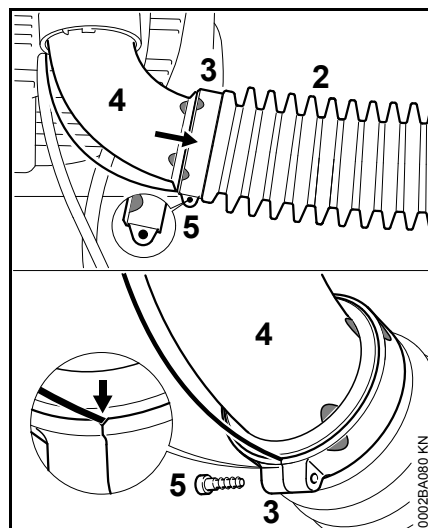

- glisser le collier (3) sur le tuyau souple (2) ;
- ajuster les marques de positionnement du collier (3) et du coude (4) – comme montré sur l'illustration ;
- fixer le collier (3) avec la vis (5) – en veillant à ce que le fil de dérivation de charges électrostatiques passe dans l'encoche.

Ajustage et fixation de la poignée de commande

- Prendre la machine sur le dos et ajuster le harnais – voir « Harnais » ;

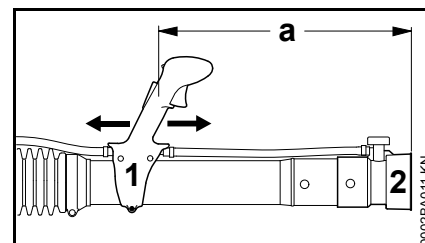

- faire coulisser la poignée de commande (1) dans le sens longitudinal et l'ajuster suivant la longueur du bras – la distance entre l'orifice de la buse (2) et la poignée de commande (1) doit atteindre au moins la valeur $a = 500 \text{ mm}$;

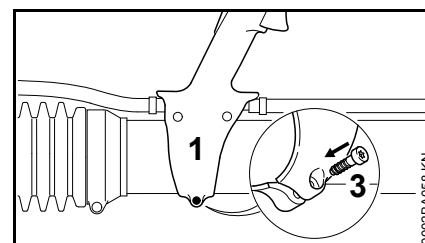

- fixer la poignée de commande (1) avec la vis (3) ;

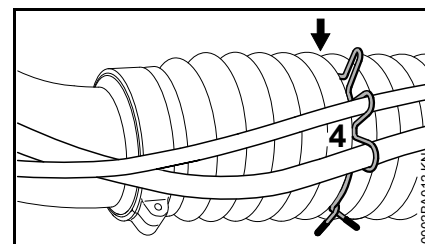

- fixer le tuyau flexible et le câble de commande des gaz – et, en plus sur le SR 450, le câble Bowden du

dispositif de dosage – sur le sixième pli (flèche) du tuyau souple, avec l'attache (4).

Réglage du câble de commande des gaz

Après l'assemblage de la machine ou au bout d'une assez longue période d'utilisation de la machine, une correction du réglage du câble de commande des gaz peut s'avérer nécessaire.

Ne procéder au réglage du câble de commande des gaz qu'après l'assemblage intégral de la machine.

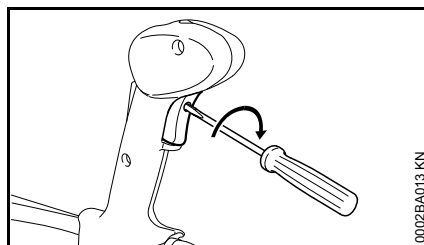

- Amener la gâchette d'accélérateur en position pleins gaz – jusqu'en butée ;
- en agissant avec doigté dans le sens de la flèche, tourner la vis située dans la gâchette d'accélérateur, jusqu'au premier point dur. Puis exécuter encore un tour supplémentaire dans le même sens.

Harnais

Ajustage du harnais

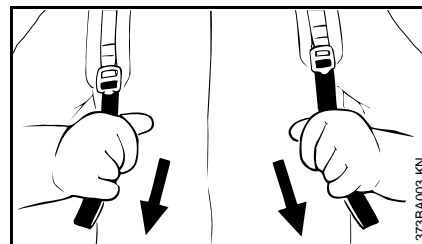

- Tirer les extrémités des sangles vers le bas – pour les tendre ;
- ajuster le harnais de telle sorte que la plaque dorsale soit bien positionnée et s'applique fermement sur le dos de l'utilisateur.

Relâchement de la tension des sangles

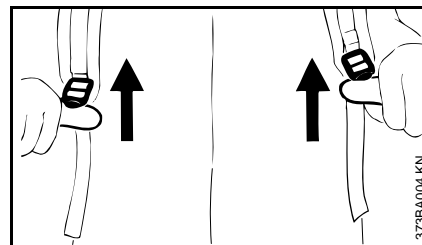

- Relever les coulisseaux de tension.

Carburant

Ce moteur est homologué pour l'utilisation avec de l'essence sans plomb et un taux de mélange de 50:1.

Votre moteur doit être alimenté avec un mélange composé de supercarburant (premium gasoline) de haute qualité et d'huile de haute qualité pour moteur deux-temps refroidi par air.

Utiliser du supercarburant de marque, sans plomb, dont l'indice d'octane atteint au moins 89 (R+M)/2.

Nota : Sur les machines munies d'un **catalyseur**, il faut faire le plein avec de l'essence **sans plomb**. Il suffirait de faire quelques fois le plein avec de l'essence plombée pour que l'efficacité du catalyseur se trouve réduite de plus de 50 %.

Du carburant à indice d'octane inférieur provoque un allumage anticipé (produisant un « cliquetis »), accompagné d'une élévation de la température du moteur. Cette surchauffe, à son tour, augmente le risque de grippage du piston et de détérioration du moteur.

La composition chimique du carburant est également importante. Certains additifs mélangés au carburant ne présentent pas seulement l'inconvénient de détériorer les élastomères (membranes du carburateur, bagues d'étanchéité, conduits de carburant etc.), mais encore les carters en magnésium. Cela peut perturber le fonctionnement ou même endommager le moteur. C'est pour cette raison qu'il

est extrêmement important d'utiliser exclusivement des carburants de haute qualité !

Des carburants à différentes teneurs en éthanol sont proposés. L'éthanol peut dégrader les caractéristiques de fonctionnement du moteur et accroît le risque de grippage par suite d'un appauvrissement excessif du mélange carburé.

De l'essence avec une teneur en éthanol supérieure à 10 % peut causer une dégradation des caractéristiques de fonctionnement et de graves endommagements sur les moteurs munis d'un carburateur à réglage manuel, et c'est pourquoi il n'est pas permis d'utiliser ce carburant sur de tels moteurs.

Les moteurs équipés du système de gestion moteur électronique M-Tronic peuvent fonctionner avec de l'essence contenant jusqu'à 25 % d'éthanol (E25).

Pour la composition du mélange, utiliser exclusivement l'huile STIHL pour moteur deux-temps ou de l'huile de marque de qualité équivalente pour moteur deux-temps refroidi par air.

Nous recommandons l'utilisation de l'huile STIHL 50:1 pour moteur deux-temps, car c'est la seule huile spécialement élaborée pour l'utilisation dans les moteurs STIHL.

Pour que le moteur STIHL atteigne les performances maximales, il faut utiliser de l'huile de haute qualité pour moteur deux-temps. Pour que le moteur fonctionne plus proprement et pour réduire la formation de dépôts de calamine nocifs, STIHL recommande d'utiliser de l'huile STIHL HP Ultra pour

moteur deux-temps ou de demander au revendeur une huile équivalente, entièrement synthétique, pour moteur deux-temps.

Pour satisfaire aux exigences des normes EPA et CARB, il est recommandé d'utiliser de l'huile STIHL HP Ultra.

Ne pas utiliser d'huiles de mélange BIA ou TCW (pour moteurs deux-temps refroidis par eau) !

Pour composer le mélange des modèles à **catalyseur**, utiliser exclusivement de **l'huile moteur hautes performances STIHL 50:1** ou une huile de qualité équivalente pour moteur deux-temps.

Manipuler le carburant avec précaution. Éviter tout contact direct de la peau avec le carburant et ne pas inhaler les vapeurs de carburant.

Le bouchon du bidon doit être toujours bien serré, pour éviter que de l'humidité pénètre dans le mélange.

Il convient de nettoyer de temps en temps le réservoir à carburant et les bidons utilisés pour le stockage du mélange.

Taux de mélange

Ne mélanger que la quantité de carburant nécessaire pour quelques journées de travail ; ne pas dépasser une durée de stockage de 30 jours. Conserver le mélange exclusivement dans des bidons de sécurité homologués pour le carburant. Pour la composition du mélange, verser dans le bidon tout d'abord l'huile, puis rajouter l'essence.

Exemples

litres	litres	(ml)
1	0,02	(20)
5	0,10	(100)
10	0,20	(200)
15	0,30	(300)
20	0,40	(400)
25	0,50	(500)

Entreposer les bidons remplis de mélange exclusivement à un endroit autorisé pour le stockage de carburants.

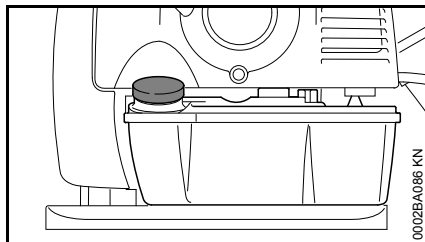
Ravitaillement en carburant**Préparatifs**

- Avant de faire le plein, nettoyer le bouchon du réservoir et son voisinage, afin qu'aucune impureté ne risque de pénétrer dans le réservoir ;
- positionner la machine de telle sorte que le bouchon du réservoir soit orienté vers le haut.

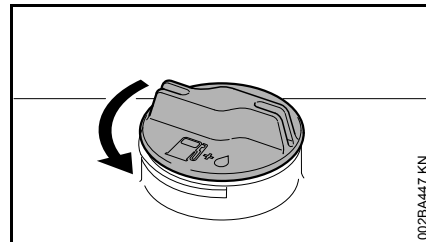
Ouverture du bouchon de réservoir à carburant à visser

- Tourner le bouchon dans le sens inverse des aiguilles d'une montre jusqu'à ce qu'il puisse être enlevé de l'orifice du réservoir ;
- enlever le bouchon du réservoir.

Ravitaillement en carburant

En faisant le plein, ne pas renverser du carburant et ne pas remplir le réservoir jusqu'au bord. STIHL recommande d'utiliser le système de remplissage STIHL (accessoire optionnel).

Fermeture du bouchon de réservoir à carburant à visser

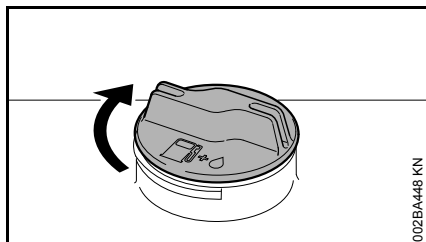

002BA448 KN

- Présenter le bouchon sur l'orifice ;
- tourner le bouchon dans le sens des aiguilles d'une montre, jusqu'en butée, puis le serrer le plus fermement possible, à la main.

Avant la mise en route – pour information



Avant le lancement, le moteur étant arrêté, contrôler et nettoyer si nécessaire la grille d'aspiration d'air du système de soufflage, entre la plaque dorsale et le bloc-moteur.

Vue d'ensemble de la poignée de commande

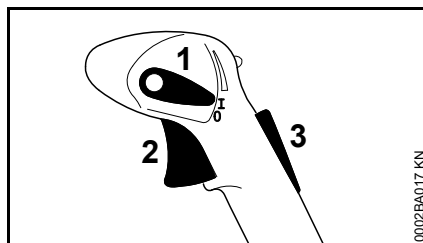

0002BA017 KN

- 1 Levier de réglage
- 2 Gâchette d'accélérateur
- 3 Blocage de gâchette d'accélérateur ¹⁾

Fonctions du levier de réglage

Position de marche normale I

Le moteur tourne ou est prêt au démarrage. La gâchette d'accélérateur (2) peut être actionnée en continu.

Position arrêt moteur 0

L'allumage est coupé, le moteur s'arrête. Le levier de réglage (1) ne s'encliquette pas dans cette position, mais il revient

en position de marche normale, sous l'effet de son ressort. Le contact d'allumage est automatiquement remis.

Position de limitation de course ¹⁾

La course de la gâchette d'accélérateur peut être limitée dans deux positions :

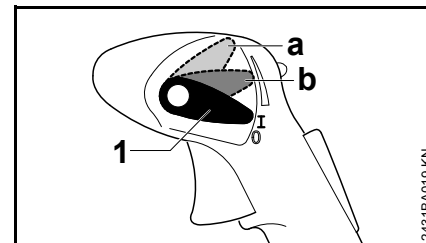

243TBA019 KN

- 1/3 de la course d'accélérateur
- 2/3 de la course d'accélérateur

Pour supprimer la limitation :

- ramener le levier de réglage (1) en position de marche normale I.

Calage de la commande d'accélérateur ¹⁾

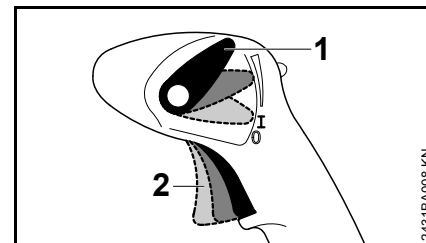

243TBA008 KN

La gâchette d'accélérateur (2) peut être immobilisée dans n'importe quelle position souhaitée.

Pour supprimer le calage :

- ramener le levier de réglage (1) en position de marche normale I.

Mise en route / arrêt du moteur

Avant la mise en route

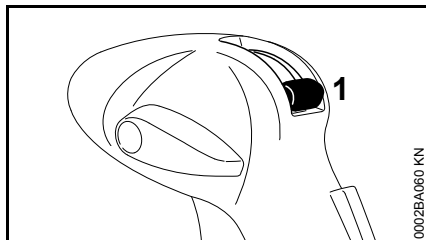

- Fermer la vanne d'admission de bouillie avec le levier (1) ;

En plus sur les modèles SR 450 :

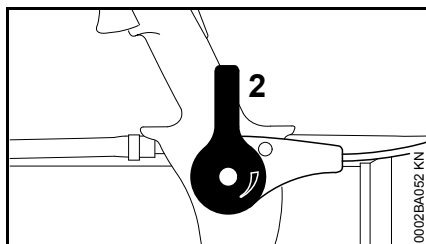

- fermer le tiroir de dosage avec le levier de dosage (2) pour poudre et granulés.

Mise en route du moteur

- Respecter les prescriptions de sécurité ;

1) seulement pour certains pays



Ne mettre la machine en marche que sur un sol propre et sans poussière, de telle sorte qu'elle n'aspire pas de poussière.

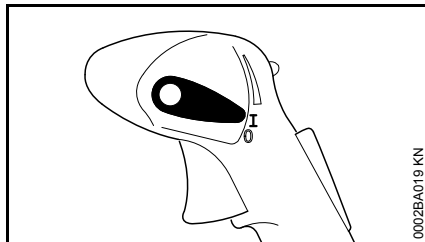

- le levier de réglage doit se trouver dans la position I ;

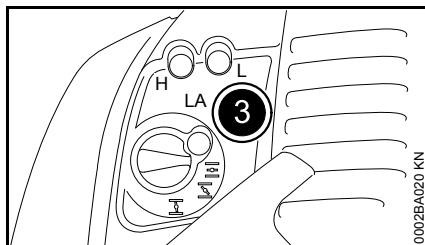

- enfoncer au moins 8 fois le soufflet (3) de la pompe d'amorçage manuelle – même si le soufflet est rempli de carburant ;

Moteur froid (démarrage à froid)

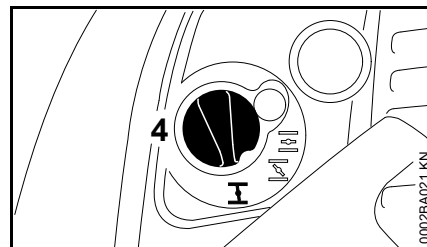

- enfoncer le bouton (4) du volet de starter et le tourner dans la position I ;

Moteur chaud (démarrage à chaud)

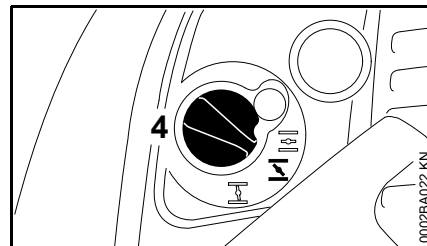

- enfoncer le bouton (4) du volet de starter et le tourner dans la position II ;

Ce réglage est également valable si le moteur a déjà tourné mais est encore froid.

Lancement du moteur



- poser la machine sur le sol, dans une position sûre – en veillant à ce que personne ne se trouve dans la zone de sortie de la buse ;
- se tenir dans une position bien stable : tenir le carter de la machine de la main gauche, et le caler avec un pied pour qu'il ne risque pas de glisser ;
- de la main droite, tirer lentement la poignée du lanceur jusqu'au premier point dur perceptible puis tirer vigoureusement d'un coup sec – ne pas sortir le câble sur toute sa longueur – **il risquerait de casser !**

- ne pas lâcher la poignée du lanceur, mais la guider à la main dans le sens opposé à la traction, de telle sorte que le câble de lancement s'enroule correctement ;
- lancer le moteur jusqu'à ce qu'il démarre ;

Dès que le moteur tourne

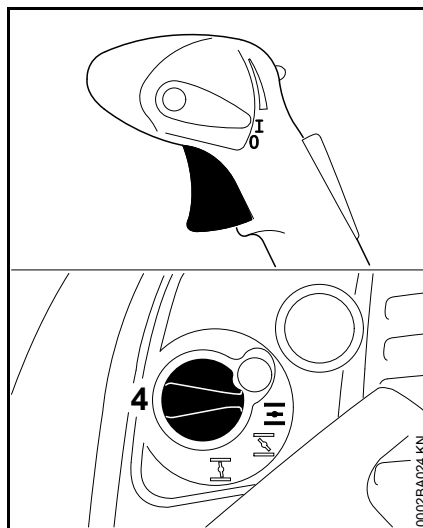

- actionner la gâchette d'accélérateur – le bouton du volet de starter (4) passe automatiquement en position de marche normale ;

À une température très basse

- accélérer légèrement – faire chauffer le moteur pendant quelques instants.

Arrêt du moteur

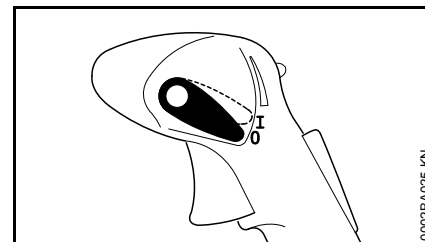

- Actionner le levier de réglage en direction de **0** – le moteur s'arrête – après l'actionnement, le levier de réglage revient dans sa position initiale.

Indications complémentaires concernant la mise en route du moteur

Si le moteur cale en position de démarrage à froid ou à l'accélération

- Tourner le bouton du volet de starter en position – relancer le moteur jusqu'à ce qu'il démarre.

Si le moteur ne démarre pas dans la position de démarrage à chaud

- Tourner le bouton du volet de starter en position – relancer le moteur jusqu'à ce qu'il démarre.

Si le moteur ne démarre pas

- Contrôler si tous les éléments de commande sont réglés correctement ;
- contrôler s'il y a du carburant dans le réservoir, refaire le plein si nécessaire ;

- contrôler si le contact du câble d'allumage est fermement emboîté sur la bougie ;
- répéter la procédure de mise en route du moteur.

Si le moteur est tombé en panne sèche

- Après avoir fait le plein, enfoncer au moins 8 fois le soufflet de la pompe d'amorçage – même si le soufflet est rempli de carburant ;
- placer le bouton du volet de starter dans la position requise en fonction de la température du moteur ;
- redémarrer le moteur.

Instructions de service

Au cours du travail

Après une assez longue phase de fonctionnement à pleine charge, laisser le moteur tourner au ralenti pendant quelques instants – le plus gros de la chaleur est alors dissipé par le flux d'air de refroidissement, ce qui évite une accumulation de chaleur qui soumettrait les pièces rapportées sur le bloc-moteur (allumage, carburateur) à des sollicitations thermiques extrêmes.

Après le travail

Pour une courte période d'immobilisation : laisser le moteur refroidir. Veiller à ce que le réservoir à carburant soit complètement rempli et, jusqu'à la prochaine utilisation, ranger la machine à un endroit sec, à l'écart de toute source d'inflammation. Pour une assez longue période d'immobilisation – voir « Rangement » !

Calcul de la quantité de bouillie nécessaire

Calcul de la surface (m²)

Dans le cas de cultures basses, on obtient la surface en multipliant la longueur par la largeur du champ.

En cas de plantes assez hautes, on calcule approximativement la surface en multipliant la longueur des raies par la hauteur moyenne de la partie feuillue des plantes. Ce résultat doit être ensuite multiplié par le nombre de raies. Si la raie doit être traitée des deux côtés, le total doit être encore multiplié par 2.

On obtient la surface en hectares en divisant le nombre de mètres carrés de la surface par 10 000.

Exemple :

On désire traiter avec un produit phytosanitaire un champ d'une longueur de 120 m et d'une largeur de 30 m.

Surface :

$$120 \text{ m} \times 30 \text{ m} = 3\,600 \text{ m}^2$$

$$3\,600 / 10\,000 = 0,36 \text{ ha}$$

Calcul de la quantité de produit phytosanitaire nécessaire

Relever dans la Notice d'emploi du produit phytosanitaire à utiliser :

- la quantité de produit phytosanitaire requise pour 1 hectare (ha) ;
- la concentration du produit phytosanitaire (taux du mélange) dans la bouillie.

Multiplier la quantité de produit phytosanitaire nécessaire pour 1 ha par la surface en ha calculée. Le résultat donne la quantité de produit phytosanitaire nécessaire pour la surface à traiter.

Exemple :

Suivant la Notice d'emploi, une quantité de produit phytosanitaire de 0,4 litre (l) est nécessaire à l'hectare, avec une concentration de 0,1 % dans la bouillie à appliquer.

Quantité de produit phytosanitaire :

$$0,4 \text{ (l/ha)} \times 0,36 \text{ (ha)} = 0,144 \text{ l}$$

Calcul de la quantité de bouillie nécessaire

On calcule la quantité de bouillie nécessaire comme suit :

$$\frac{T_W}{K} \times 100 = T_B$$

T_W = Quantité de produit phytosanitaire en l

K = Concentration en %

T_B = Quantité de bouillie nécessaire en l

Exemple :

On a calculé une quantité de produit phytosanitaire de 0,144 l. Conformément à la Notice d'emploi, la concentration est fixée à 0,1 %.

Quantité de bouillie :

$$\frac{0,144 \text{ l}}{0,1 \%} \times 100 = 144 \text{ l}$$

Calcul de la vitesse de progression

Avant d'entreprendre le travail, faire le plein du réservoir à carburant, prendre la machine sur le dos et faire un essai avec un réservoir à bouillie rempli d'eau. Déplacer la lance (en va-et-vient), comme il faudra le faire ensuite à l'utilisation pratique. Mesurer la distance parcourue en 1 minute.

Au cours de cet essai, vérifier simultanément la largeur de travail choisie. Pour les cultures maraîchères basses, la largeur conseillée est de 4-5 m. Planter des jalons pour délimiter la largeur de travail.

En divisant la distance en mètres par le temps en minutes, on obtient la vitesse de progression en mètres par minute (m/min).

Exemple :

D'après la mesure, la distance parcourue en 1 minute est de 10 m.

Vitesse de progression :

$$\frac{10 \text{ m}}{1 \text{ min}} = 10 \text{ m/min}$$

Réglage du dosage

La valeur à choisir pour le réglage du dispositif de dosage se calcule comme suit :

$$\frac{V_a \text{ (l)} \times v_b \text{ (m/min)} \times b \text{ (m)}}{A \text{ (m}^2\text{)}} = V_c \text{ (l/min)}$$

V_a = Quantité de bouillie

v_b = Vitesse de progression

V_c = Débit

b = Largeur de travail

A = Surface

Exemple :

Avec les valeurs déterminées lors des calculs précédents, et avec une largeur de travail de 4 m, on obtient pour le dispositif de dosage le réglage suivant :

$$\frac{144 \text{ l} \times 10 \text{ (m/min)} \times 4 \text{ m}}{3\,600 \text{ m}^2} = 1,6 \text{ l/min}$$

La surface en hectares (ha) doit être convertie en m^2 ($\text{ha} \times 10\,000 = \text{m}^2$).

Pour régler le débit déterminé – voir « Dispositif de dosage ».

Dispositif de dosage

Levier de vanne d'admission de bouillie

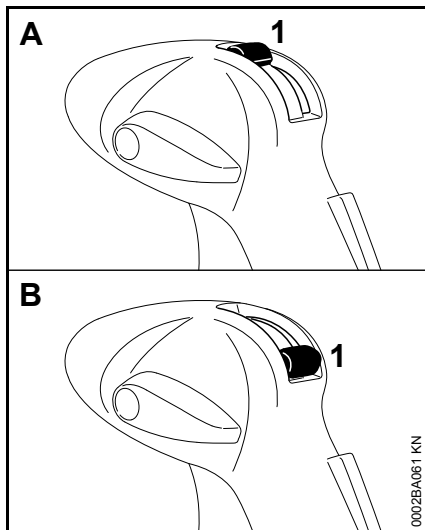

Le levier de la vanne (1) ouvre ou ferme l'admission de bouillie.

- Position A (levier de la vanne à la verticale, en haut) – passage ouvert
- Position B (levier de la vanne à l'horizontale, en bas) – passage fermé

Robinets de dosage

L'ensemble livré comprend différents robinets de dosage qui permettent de régler différents débits.

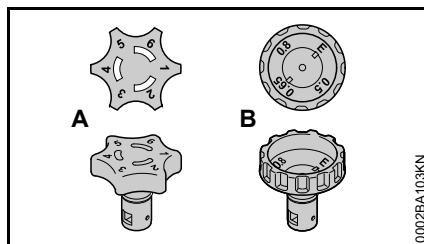

- Robinet de dosage « standard » (A) avec positions de dosage de 1 à 6
- Robinet de dosage ULV ¹⁾ (B) avec positions de dosage de 0.5 à 0.8

Remplacement du robinet de dosage

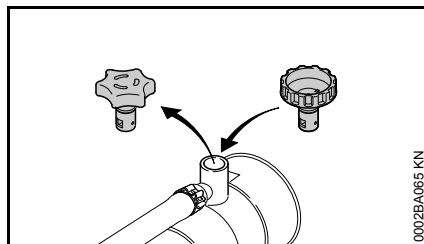

- Démontez le robinet de dosage installé, en tirant vers le haut pour le sortir de son support.
- Introduisez le nouveau robinet de dosage dans le support et l'enfoncer jusqu'en butée.

1) Compris dans le jeu de pièces fourni à la livraison ou livrable en tant qu'accessoire optionnel, suivant le pays

Monter le tamis ²⁾.

En cas d'utilisation du robinet de dosage ULV, il faut monter en plus le tamis joint à la livraison.

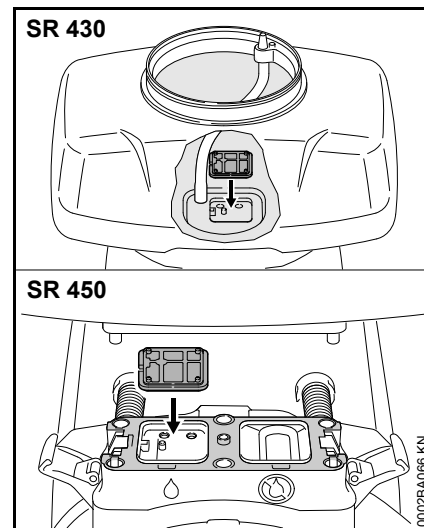

- Introduire le tamis dans le support jusqu'à ce qu'il s'encliquette.

2) Compris dans le jeu de pièces livré avec le robinet de dosage ULV

Démontage

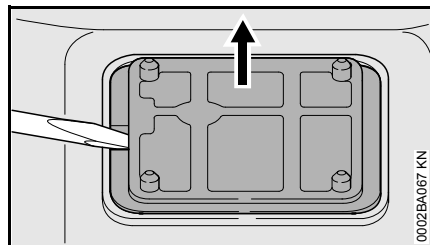

- Extraire le tamis du support en faisant levier – comme montré sur l'illustration.

Robinet de dosage

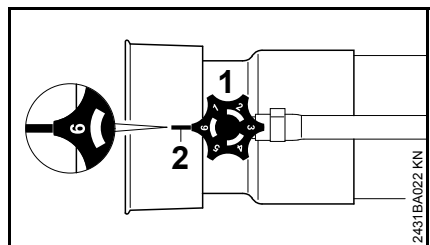

- Tourner le robinet de dosage (1) – le débit est réglable en continu.

Position 1 = débit minimal

Position 6 = débit maximal

Faire coïncider les chiffres marqués sur le robinet de dosage avec le bec (2) moulé sous le robinet de dosage.

La position « E » du robinet de dosage ULV permet le vidage du réservoir à bouillie. Ne pas placer le levier dans cette position pour travailler avec l'atomiseur – voir « Après le travail ».

Débit

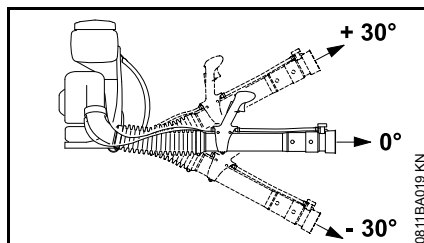

Débit (l/min) sans pompe de brassage et de dosage

Position du robinet de dosage	Angle de la lance		
	- 30°	0°	+ 30°
1	0,12	0,11	0,07
2	0,16	0,14	0,11
3	1,70	1,50	1,25
4	2,48	2,34	1,90
5	3,20	2,66	2,34
6	3,73	3,28	2,83

Débit (l/min) sans pompe de brassage et de dosage, avec microbuse ULV

Position du robinet de dosage	Angle de la lance		
	- 30°	0°	+ 30°
0.5	0,05	0,04	0,04
0.65	0,08	0,08	0,07
0.8	0,13	0,12	0,10

Contrôle du débit

- Poser la machine sur le sol.
- Remplir le réservoir à bouillie avec de l'eau jusqu'à la marque de 10 litres.

Machines sans pompe de brassage et de dosage

- Régler le robinet de dosage « standard » dans la position de dosage 6.
- Mettre la machine en marche.
- En tenant la lance de l'atomiseur à l'horizontale, à pleins gaz, pulvériser l'eau jusqu'à ce que le niveau du réservoir descende à la marque de 5 litres, en notant le temps nécessaire à cet effet.

Le temps nécessaire pour déborder 5 litres de liquide devrait se situer entre 110 et 150 secondes.

En cas de divergence

- Contrôler si le réservoir à bouillie, le système de tuyaux et le robinet de dosage ne sont pas encrassés, et les nettoyer le cas échéant.
- Contrôler l'orifice d'aspiration d'air de soufflage et le nettoyer si nécessaire.
- Contrôler le réglage du moteur et le corriger si nécessaire.

Si ces opérations n'apportent pas d'amélioration – consulter le revendeur spécialisé.

Utilisation en mode poudre et granulés

Uniquement sur le modèle SR 450.

Levier de dosage

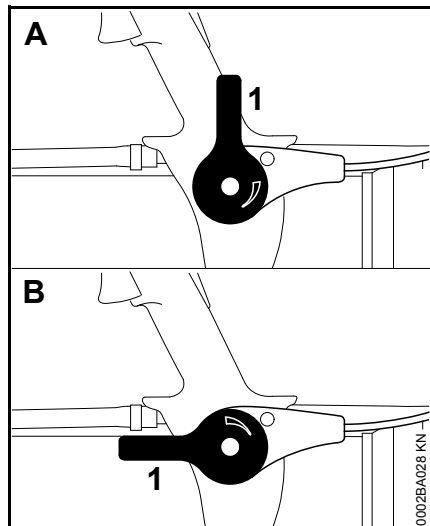

Le levier de dosage (1) permet de régler le débit en continu.

- Position A (levier de dosage à la verticale vers le haut) – passage fermé
- Position B (levier de dosage parallèle au tube de soufflage) – passage ouvert

Débits

Le débit dépend de la densité et de la grosseur de grain du produit à répandre.

Granulés	0 - 9 kg/min
Poudre	0 - 3 kg/min

Transformation du mode atomiseur en mode poudre et granulés

- Vider complètement et nettoyer le réservoir à bouillie – voir « Après le travail ».

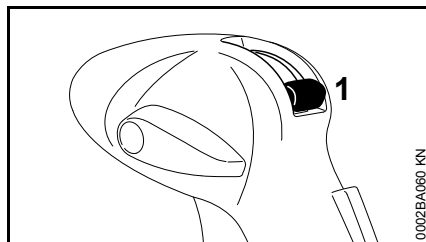

- Fermer la vanne d'admission de bouillie avec le levier (1).

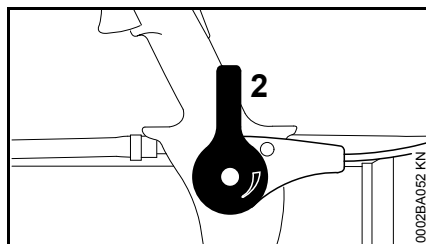

- Fermer le tiroir de dosage avec le levier de dosage (2) pour poudre et granulés.

Réservoir à bouillie

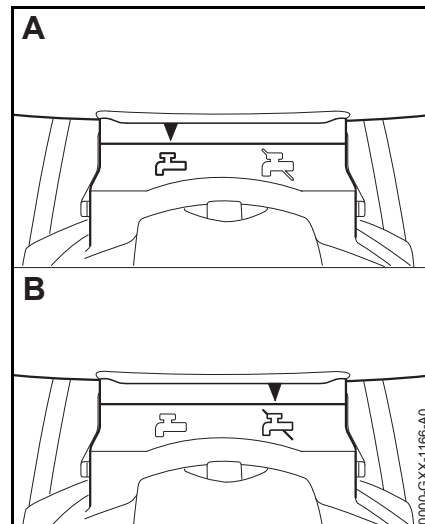

Le mode de fonctionnement réglé est indiqué par les symboles appliqués sur le boîtier du dispositif de dosage.

- Position A – mode atomiseur
- Position B – mode poudre et granulés

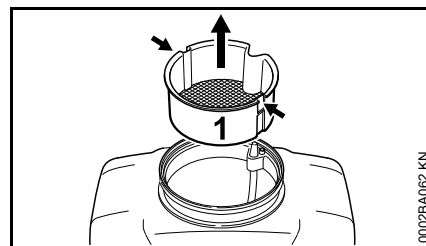

- Glisser un outil approprié (par ex. un tournevis) dans les deux évidements (flèches) pour dégager le tamis (1).
- Extraire le tamis (1) du réservoir à bouillie en le tirant vers le haut.

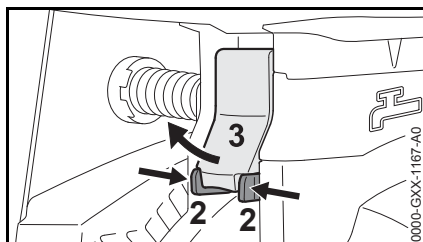

- Pincer les pattes (2) et tirer le levier (3) vers l'extérieur.

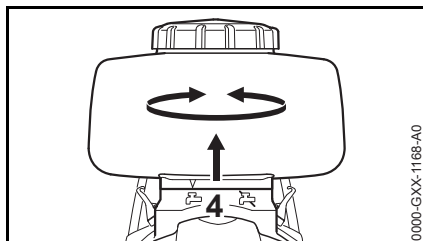

- Enlever le réservoir à bouillie du boîtier du dispositif de dosage (4) et le tourner dans la position B (mode poudre et granulés).

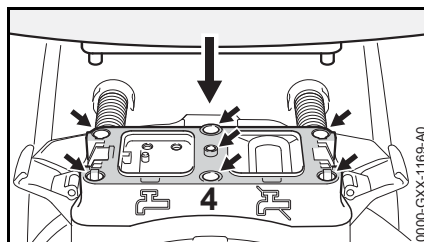

- Nettoyer intégralement les broches en matière plastique et le plan de joint du réservoir à bouillie – aucune trace de saleté ne doit subsister.
- Nettoyer intégralement les trous et le plan de joint du dispositif de dosage (4) – aucune trace de saleté ne doit subsister.
- Monter le réservoir à bouillie sur le boîtier du dispositif de dosage (4), de telle sorte qu'il affleure.

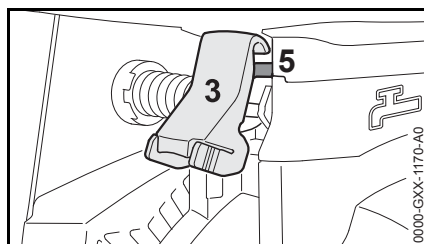

- Accrocher le levier (3) sur la nervure (5) du réservoir à bouillie.

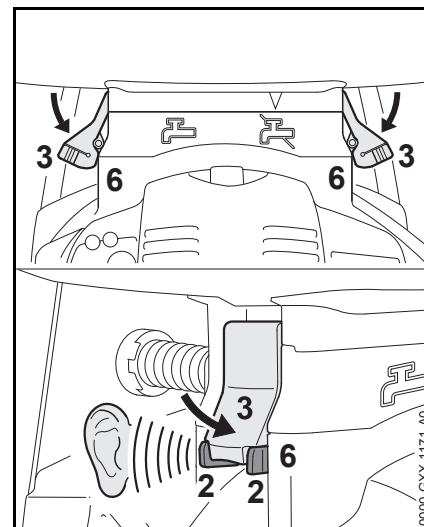

- Pousser le levier (3) vers le bas jusqu'à ce que les pattes (2) s'encliquettent sur les prises (6) du boîtier avec un déclic audible.
- Contrôler la bonne fixation du réservoir à bouillie.

Tube de soufflage

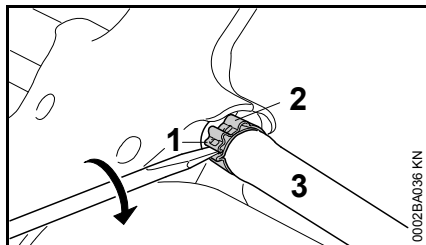

- Glisser un tournevis dans la patte (1) du collier (2), sur la poignée de commande.
- Tourner le tournevis dans le sens des aiguilles d'une montre – le collier (2) est déverrouillé.
- Extraire le tuyau (3) du raccord.

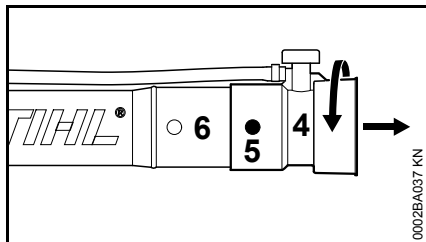

- Tourner la buse (4) jusqu'à ce que les tétons (5) soient masqués.
- Extraire la buse (4) du tube de soufflage (6).

Transformation pour repasser en mode atomiseur

Pour la transformation, procéder en mode inverse.

Montage du tuyau flexible

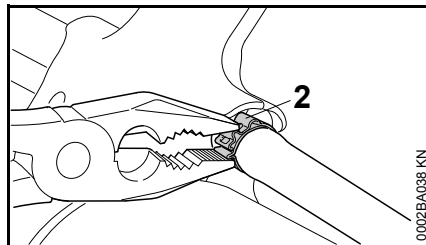

- Glisser le tuyau flexible avec le collier (2) sur l'embout de la poignée de commande.
- Comprimer le collier (2) avec une pince, jusqu'à ce que la réglette de fixation soit verrouillée au point d'encliquetage.

Remplissage du réservoir à bouillie

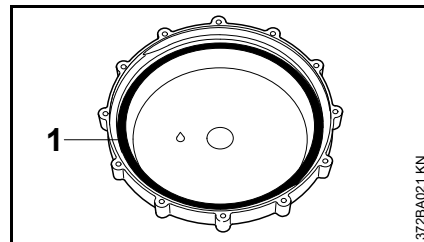

- Le joint (1) du bouchon doit toujours être graissé, propre et dans un état impeccable ;
- placer la machine sur une surface plane, de telle sorte qu'elle ne risque pas de se renverser.

Utilisation en mode atomiseur

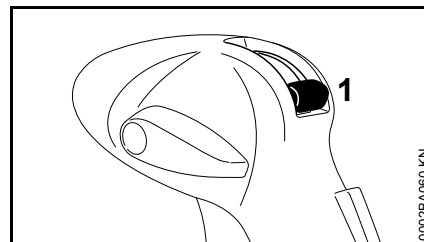

- Fermer la vanne d'admission de bouillie avec le levier (1) ;

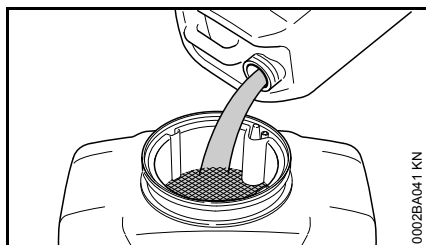

- remplir le réservoir avec de la bouillie bien mélangée, à travers le tamis ;

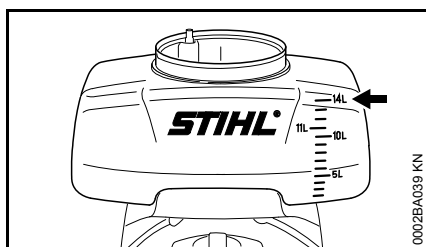

Ne pas dépasser la charge maximale de 14 litres (flèche).

- monter le bouchon et le serrer fermement.

Utilisation en mode poudre et granulés – seulement SR 450

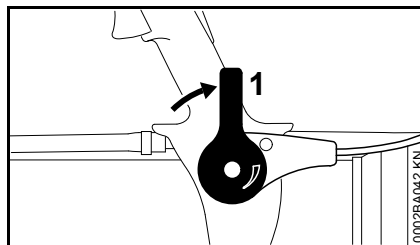

- Fermer le tiroir de dosage avec le levier de dosage (1) ;
- remplir le réservoir à bouillie avec de la poudre ou des granulés – ne pas dépasser la charge maximale de 14 kg – au besoin, utiliser un entonnoir adéquat ;
- monter le bouchon et le serrer fermement.

Utilisation

Utilisation en mode atomiseur

En travaillant en mode atomiseur, avec le SR 450, il faut laisser le levier du tiroir de dosage en position fermée – voir « Utilisation en mode poudre et granulés ».

- Régler le débit avec le robinet de dosage – voir « Dispositif de dosage ».
- Ouvrir la vanne d'admission de bouillie avec le levier – voir « Dispositif de dosage ».

Grilles de déviation

Le montage de différentes grilles de déviation permet de faire varier la forme et l'orientation du jet de diffusion.

Sans grille de déviation

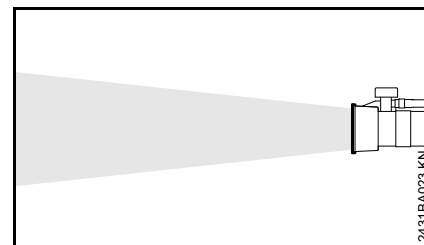

Jet pour diffusion à grandes distances – portée maximale.

- Pour le traitement de surfaces ou de plantes hautes
- Pour pénétrer au maximum à travers le rideau de feuilles.

Grille à jet large

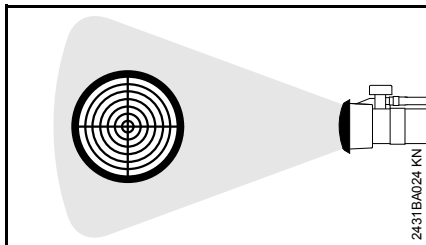

Le jet est élargi et sa force est réduite.

- Pour le traitement à courtes distances des plantes (< 1,5 m)
- Afin de réduire le risque d'endommagement des plantes, surtout au cours des phases de croissance où les plantes sont particulièrement fragiles

Grille de déviation à 45°

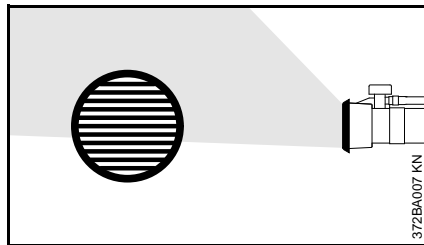

Le jet peut être dévié sous un angle de 45° dans n'importe quelle direction souhaitée.

- Pour traiter la face inférieure des feuilles
- Pour accroître le débit du jet dirigé vers le haut
- Pour le traitement ciblé des plantes à proximité du sol Pour réduire la dispersion du brouillard de produit phytosanitaire par le vent, à la pulvérisation vers le bas

Grille de déviation double

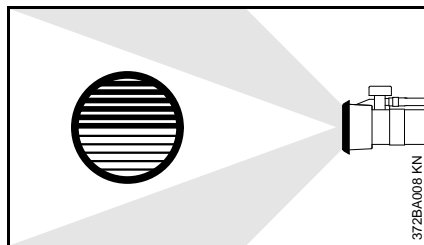

Le jet est divisé et dévié de deux côtés.

- Pour permettre le traitement de deux raies de plantes en une seule passe

Après le travail

Vidage du réservoir à bouillie

- Fermer la vanne d'admission de bouillie avec le levier.
- Arrêter le moteur – voir « Mise en route / arrêt du moteur ».

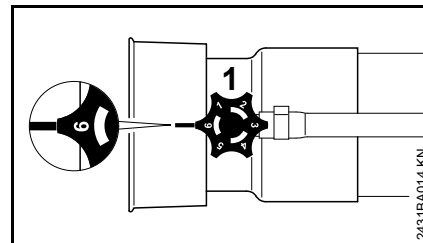

- Tourner le robinet de dosage (1) dans la position « 6 » ou « E » et faire couler les restes de bouillie dans un récipient adéquat.

Nettoyage du réservoir à bouillie

- Rincer le réservoir à bouillie et le système de tuyaux à l'eau pure et les nettoyer.
- Éliminer les restes de produit phytosanitaire et le liquide de rinçage conformément à la législation et aux prescriptions pour la protection de l'environnement – suivre les indications du fabricant du produit phytosanitaire.
- Laisser sécher la machine avec le bouchon ouvert.

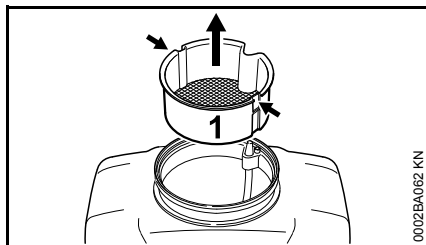
Si le tamis est encrassé :

- Glisser un outil approprié (par ex. un tournevis) dans les deux évidements (flèches) pour dégager le tamis (1).
- Extraire le tamis (1) du réservoir à bouillie en le tirant vers le haut.

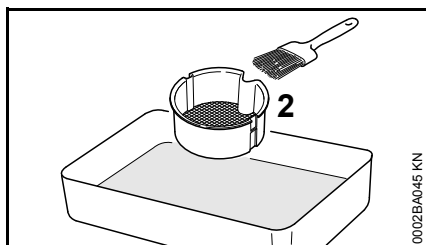

- Nettoyer le tamis (2) à l'eau claire, en utilisant par ex. un pinceau.

Après l'utilisation en mode poudre et granulés – seulement SR 450

- Vider complètement le réservoir à bouillie au cours du travail.
- Fermer le tiroir de dosage avec le levier.
- Arrêter le moteur – voir « Mise en route / arrêt du moteur ».
- Rincer le réservoir à bouillie à l'eau claire et le nettoyer.

- Éliminer le liquide de rinçage conformément à la législation et aux prescriptions pour la protection de l'environnement – suivre les indications du fabricant du produit phytosanitaire.
- Laisser sécher la machine avec le bouchon ouvert.

Rangement

- Ranger le dispositif à un endroit sec et sûr, à l'abri du gel. Le ranger de telle sorte qu'il ne puisse pas être utilisé sans autorisation (par ex. par des enfants).

Pour un arrêt de travail de 3 mois ou plus,

- vider et nettoyer le réservoir à carburant à un endroit bien aéré ;
- éliminer le carburant conformément à la législation et aux prescriptions pour la protection de l'environnement ;
- mettre le moteur en marche et le laisser tourner jusqu'à ce que le carburateur soit vide, sinon les membranes du carburateur risqueraient de se coller ;
- nettoyer soigneusement le dispositif, en particulier les ailettes de refroidissement du cylindre et le filtre à air ;
- le réservoir à bouillie ne doit pas être longuement exposé aux rayons du soleil – sous l'effet des rayons ultraviolets, la matière du réservoir risque de se fragiliser – risque de manque d'étanchéité ou de cassure !

Remplacement du filtre à air

Si les filtres à air sont encrassés, la puissance du moteur baisse, la consommation de carburant augmente et la mise en route du moteur devient plus difficile.

Si la puissance du moteur baisse sensiblement

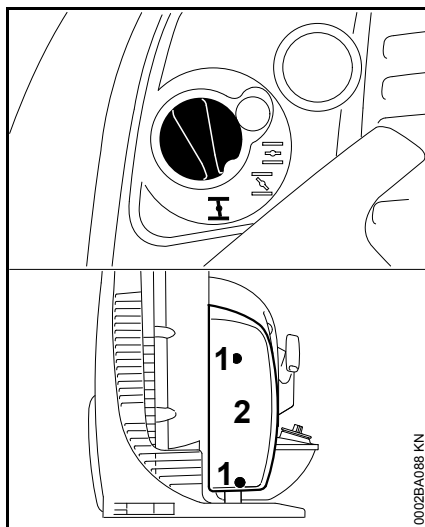

- Tourner le bouton du volet de starter dans la position **I** ;
- desserrer les vis (1) ;
- enlever le couvercle de filtre (2) ;

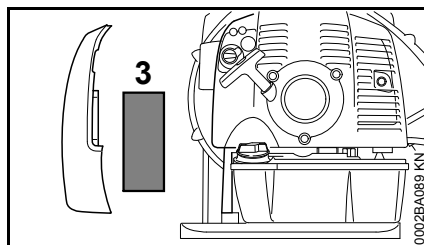

- enlever le filtre (3) ;
- remplacer le filtre s'il est encrassé ou endommagé ;
- mettre le filtre neuf dans le boîtier de filtre ;
- monter le couvercle de filtre ;
- visser et serrer les vis.

Gestion moteur

La régulation des émissions de nuisances à l'échappement est assurée par la définition des paramètres et la configuration des composants du moteur de base (par ex. carburation, allumage, calage de l'allumage et de la distribution),

Réglage du carburateur

Informations de base

Départ usine, le carburateur est livré avec le réglage standard.

Le carburateur est ajusté de telle sorte que dans toutes les conditions de fonctionnement le moteur soit alimenté avec un mélange carburé de composition optimale.

Préparatifs

- Arrêter le moteur ;
- contrôler le filtre à air – le nettoyer ou le remplacer si nécessaire ;
- contrôler le réglage du câble de commande des gaz – le rectifier si nécessaire – voir « Réglage du câble de commande des gaz » ;
- contrôler la grille pare-étincelles du silencieux (pas montée pour tous les pays) – la nettoyer ou la remplacer si nécessaire.

Réglage standard

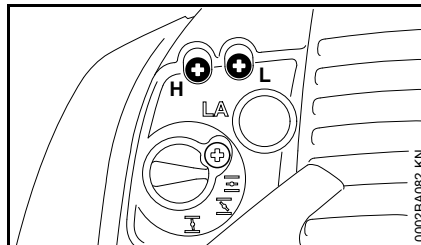

- Tourner la vis de réglage de richesse à haut régime (H) dans le sens inverse des aiguilles d'une montre, jusqu'en butée – au maximum de 3/4 de tour ;
- tourner la vis de réglage de richesse au ralenti (L) dans le sens des aiguilles d'une montre, jusqu'en butée – puis la tourner de 3/4 de tour dans le sens inverse des aiguilles d'une montre.

Réglage du ralenti

- Procéder au réglage standard ;
- mettre le moteur en route et le faire chauffer ;

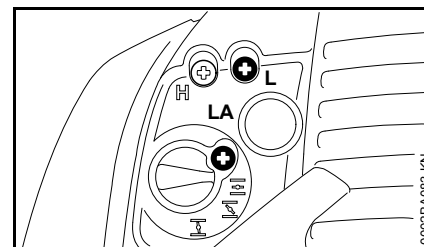

Si le moteur cale au ralenti

- tourner lentement la vis de butée de réglage de régime de ralenti (LA) dans le sens des aiguilles d'une montre jusqu'à ce que le moteur tourne rond.

Si le régime de ralenti n'est pas régulier, si le moteur cale malgré une correction avec la vis LA, si l'accélération n'est pas satisfaisante

Le réglage du ralenti est trop pauvre.

- tourner la vis de réglage de richesse au ralenti (L) dans le sens inverse des aiguilles d'une montre, jusqu'à ce que le moteur tourne rond et accélère bien – au maximum jusqu'en butée.

Si le régime de ralenti est irrégulier

Le réglage du ralenti est trop riche.

- tourner la vis de réglage de richesse au ralenti (L) dans le sens des aiguilles d'une montre, jusqu'à ce que le moteur tourne rond et accélère encore bien – au maximum jusqu'en butée.

Après chaque correction effectuée à la vis de réglage de richesse au ralenti (L), il faut généralement corriger aussi l'ajustage de la vis de butée de réglage de régime de ralenti (LA).

Correction du réglage du carburateur pour travailler à haute altitude

Si le fonctionnement du moteur n'est pas satisfaisant, il peut s'avérer nécessaire de corriger légèrement le réglage :

- procéder au réglage standard ;
- faire chauffer le moteur ;
- tourner légèrement la vis de réglage de richesse à haut régime (H) dans le sens des aiguilles d'une montre (appauvrissement du mélange carburé) – au maximum jusqu'en butée.



Après être redescendu d'une haute altitude, rétablir le réglage standard du carburateur.

Un réglage trop pauvre risque d'entraîner un manque de lubrification et une surchauffe – risque d'avarie du moteur.

Bougie

- En cas de manque de puissance du moteur, de difficultés de démarrage ou de perturbations au ralenti, contrôler tout d'abord la bougie ;
- après env. 100 heures de fonctionnement, remplacer la bougie – la remplacer plus tôt si les électrodes sont fortement usées – utiliser exclusivement les bougies antiparasitées autorisées par STIHL – voir « Caractéristiques techniques ».

Démontage de la bougie

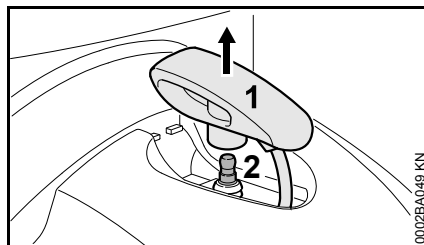

- Arracher le contact de câble d'allumage (1) de la bougie en tirant verticalement vers le haut ;
- dévisser la bougie (2).

Contrôler la bougie

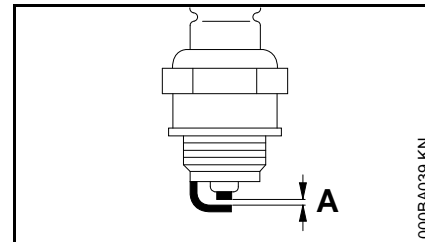

- Nettoyer la bougie si elle est encrassée ;
- contrôler l'écartement des électrodes (A) et le rectifier si nécessaire – pour la valeur correcte, voir « Caractéristiques techniques » ;
- éliminer les causes de l'encrassement de la bougie.

Causes possibles :

- trop d'huile moteur dans le carburant ;
- filtre à air encrassé ;
- conditions d'utilisation défavorables.

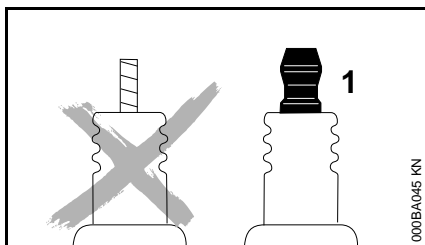

! AVERTISSEMENT

Si l'écrou de connexion (1) manque ou n'est pas fermement serré, un jaillissement d'étincelles peut se produire. Si l'on travaille dans le voisinage de matières inflammables ou présentant des risques d'explosion, cela peut déclencher un incendie ou une explosion. Cela peut causer des dégâts matériels et des personnes risquent d'être grièvement blessées.

- Utiliser des bougies antiparasitées avec écrou de connexion fixe.

Montage de la bougie

- Visser la bougie et emboîter fermement le contact de câble d'allumage sur la bougie.

Fonctionnement du moteur

Si le moteur ne fonctionne pas parfaitement, bien que le filtre à air ait été nettoyé et que le carburateur soit réglé correctement, ce défaut peut aussi provenir du silencieux d'échappement.

Demander au revendeur spécialisé de contrôler si le silencieux n'est pas encrassé (calaminé) !

STIHL recommande de faire effectuer les opérations de maintenance et les réparations exclusivement chez le revendeur spécialisé STIHL.

Contrôle et maintenance par le revendeur spécialisé

Pare-étincelles dans le silencieux et pièce d'écartement

- Si la puissance du moteur baisse, faire contrôler le pare-étincelles du silencieux ;

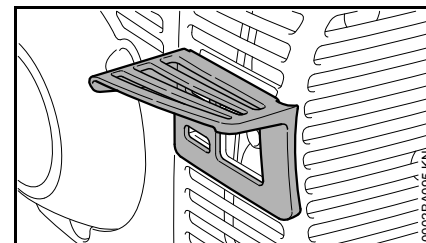

- s'assurer que la pièce d'écartement n'est pas endommagée ;
- si la pièce d'écartement est endommagée, la faire remplacer immédiatement.

Instructions pour la maintenance et l'entretien

Les indications ci-après sont valables pour des conditions d'utilisation normales. Pour des conditions plus difficiles (ambiance très poussiéreuse etc.) et des journées de travail plus longues, réduire en conséquence les intervalles indiqués.		avant de commencer le travail	après le travail ou une fois par jour	après chaque ravitaillement	une fois par semaine	une fois par mois	une fois par an	en cas de panne	en cas de détérioration	au besoin
Machine complète	Contrôle visuel (état, étanchéité)	X		X						
	Nettoyage		X							
Poignée de commande	Contrôle du fonctionnement	X		X						
Filtre à air	Nettoyage							X		
	Remplacement								X	
Pompe d'amorçage manuelle (si la machine en est équipée)	Contrôle	X								
	Remise en état par revendeur spécialisé ¹⁾								X	
Crépine d'aspiration dans le réservoir à carburant	Contrôle							X		
	Remplacement						X			X
Réservoir à carburant	Nettoyage					X				
Carburateur	Contrôle du ralenti	X		X						
	Correction du ralenti									X
Bougie	Réglage de l'écartement des électrodes							X		
	Remplacement toutes les 100 heures de fonctionnement									
Orifice d'aspiration d'air de refroidissement	Contrôle visuel		X							
	Nettoyage									X
Grille pare-étincelles dans le silencieux	Contrôle									X
	Nettoyage ou remplacement par revendeur spécialisé ¹⁾							X		
Pièce d'écartement	Contrôle	X								
	Remplacement par revendeur spécialisé ¹⁾	X						X		
Vis et écrous accessibles (sauf les vis de réglage)	Resserrage									X

Les indications ci-après sont valables pour des conditions d'utilisation normales. Pour des conditions plus difficiles (ambiance très poussiéreuse etc.) et des journées de travail plus longues, réduire en conséquence les intervalles indiqués.		avant de commencer le travail	après le travail ou une fois par jour	après chaque ravitaillement	une fois par semaine	une fois par mois	une fois par an	en cas de panne	en cas de détérioration	au besoin
Réservoir à bouillie et flexible – SR 430	Contrôle visuel (état, étanchéité)	X								
	Nettoyage		X							
Réservoir à bouillie, dispositif de dosage et flexible – SR 450	Contrôle visuel (état, étanchéité)	X								
	Nettoyage		X							
Tamis dans le réservoir à bouillie	Nettoyage ou remplacement								X	X
Dispositif de dosage sur le tube de soufflage	Contrôle					X		X		
Éléments antivibratoires	Contrôle	X						X		X
	Remplacement par revendeur spécialisé ¹⁾								X	
Grille de protection de la prise d'air de soufflage	Contrôle	X		X						
	Nettoyage									X
Système de dérivation de charges électrostatiques – SR 450	Contrôle	X								
	Remplacement								X	
Étiquettes de sécurité	Remplacement								X	

¹⁾ STIHL recommande de s'adresser au revendeur spécialisé STIHL

Principales pièces

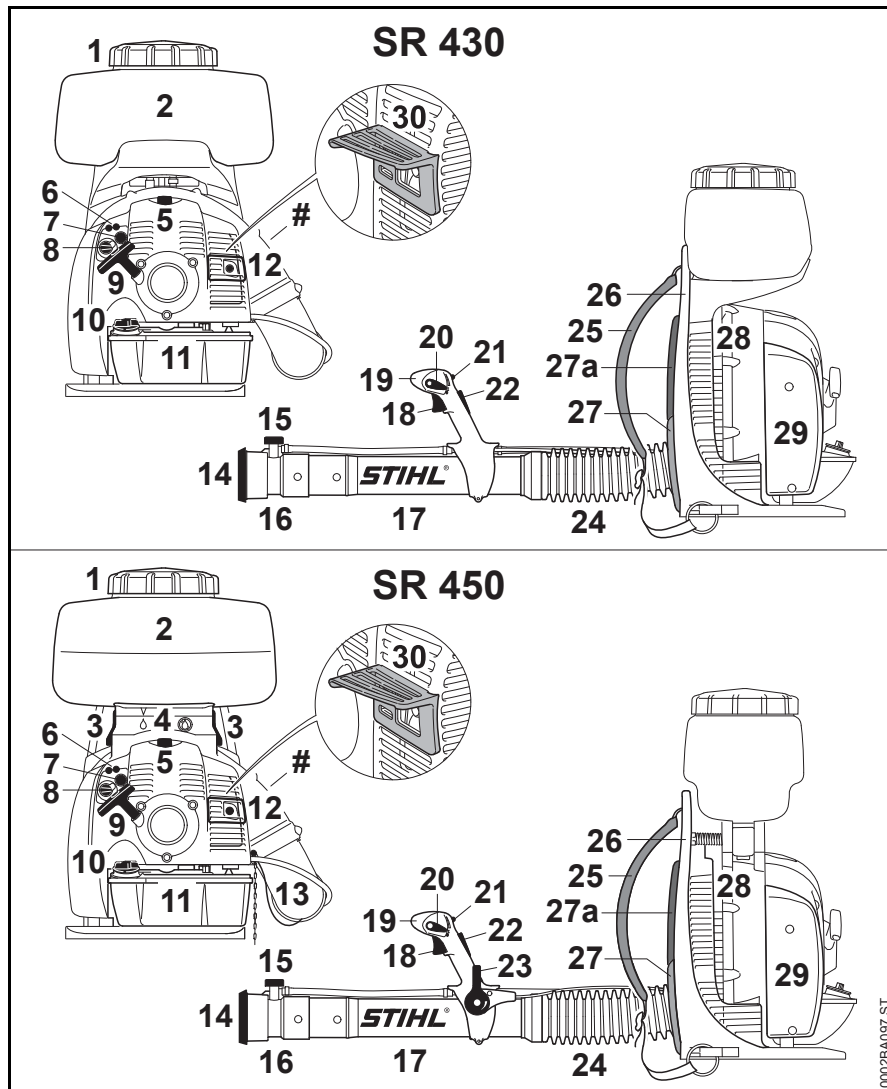

- 1 Bouchon du réservoir à bouillie
- 2 Réservoir à bouillie
- 3 Levier ²⁾
- 4 Dispositif de dosage ²⁾
- 5 Contact de câble d'allumage sur la bougie
- 6 Vis de réglage du carburateur
- 7 Pompe d'amorçage manuelle
- 8 Bouton du volet de starter
- 9 Poignée de lancement
- 10 Bouchon du réservoir à carburant
- 11 Réservoir à carburant
- 12 Silencieux avec grille pare-étincelles
- 13 Système de dérivation de charges électrostatiques ²⁾
- 14 Grille
- 15 Robinet de dosage
- 16 Buse
- 17 Tube de soufflage
- 18 Gâchette d'accélérateur
- 19 Poignée de commande
- 20 Levier de réglage
- 21 Levier de vanne d'admission de bouillie
- 22 Blocage de gâchette d'accélérateur ¹⁾
- 23 Levier de dosage pour poudre et granulés ²⁾
- 24 Tuyau souple
- 25 Harnais
- 26 Plaque dorsale
- 27 Rembourrage dorsal, court ¹⁾
- 27a Rembourrage dorsal, long ¹⁾
- 28 Grille d'aspiration
- 29

0002BA097 ST

- 29 Filtre à air
- 30 Pièce d'écartement
- # Numéro de série

Définitions

1. **Bouchon du réservoir à bouillie**
Pour fermer le réservoir à bouillie.
2. **Réservoir à bouillie**
Renferme le produit phytosanitaire à pulvériser.
3. **Levier** ²⁾
Maintient le réservoir à bouillie dans la position requise sur le dispositif de dosage.
4. **Dispositif de dosage** ²⁾
Permet l'utilisation en mode atomiseur ou en mode poudre et granulés.
5. **Contact de câble d'allumage sur la bougie**
Connecte la bougie avec le câble d'allumage.
6. **Vis de réglage du carburateur**
Pour le réglage du carburateur.
7. **Pompe d'amorçage manuelle**
Assure une alimentation en carburant supplémentaire pour le démarrage à froid.
8. **Bouton du volet de starter**
Facilite le démarrage du moteur par un enrichissement du mélange carburé.
9. **Poignée de lancement**
La poignée du dispositif de lancement qui sert à la mise en route du moteur.
10. **Bouchon du réservoir à carburant**
Pour fermer le réservoir à carburant.
11. **Réservoir à carburant**
Pour le mélange d'essence et d'huile.
12. **Silencieux avec grille pare-étincelles**
Le silencieux atténue les bruits d'échappement du moteur et dirige les gaz d'échappement dans le sens opposé à l'utilisateur. La grille pare-étincelles sert à réduire le risque d'incendie.
13. **Système de dérivation de charges électrostatiques** ²⁾
Réduit le risque de jaillissement d'étincelles à l'application de matières sèches.
14. **Grille**
Permet de faire varier la forme et l'orientation du faisceau de diffusion.
15. **Robinet de dosage**
Permet de modifier le débit.
16. **Buse**
Montée sur le tube de soufflage, pour diriger le flux d'air.
17. **Tube de soufflage**
Canalise le flux d'air.
18. **Gâchette d'accélérateur**
Contrôle le régime du moteur.
19. **Poignée de commande**
Poignée située sur le tuyau souple, à prendre dans la main droite, pour tenir et diriger le tube dans la direction requise.
20. **Levier de réglage**
Pour positions marche et arrêt. Amène le papillon dans différentes positions ou arrête le moteur.

1) seulement pour certains pays

2) seulement pour SR 450

- 21. Levier de vanne d'admission de bouillie**
Ouvre et ferme le tuyau d'admission de bouillie.
- 22. Blocage de gâchette d'accélérateur** ¹⁾
Il faut l'enfoncer pour pouvoir actionner la gâchette d'accélérateur.
- 23. Levier de dosage pour poudre et granulés** ²⁾
Permet de faire varier le débit en continu.
- 24. Tuyau souple**
Pour orienter le flux d'air dans la direction souhaitée.
- 25. Harnais**
Pour porter l'ensemble sur le dos.
- 26. Plaque dorsale**
Protège le dos de l'utilisateur.
- 27. Rembourrage dorsal, court** ¹⁾
Pour porter plus confortablement l'ensemble sur le dos.
- 27a. Rembourrage dorsal, long** ¹⁾
Pour porter plus confortablement l'ensemble sur le dos.
- 28. Grille d'aspiration**
Empêche que des feuilles pénètrent dans l'orifice d'aspiration.
- 29. Filtre à air**
Empêche que de la poussière ou des corps étrangers pénètrent dans le carburateur.
- 30. Pièce d'écartement**
Conçue pour réduire les risques de brûlure et d'incendie.

Caractéristiques techniques

EPA / CEPA

L'étiquette d'homologation relative aux émissions de nuisances à l'échappement indique le nombre d'heures de fonctionnement durant lequel ce moteur satisfait aux exigences des normes antipollution fédérales.

Catégorie

A = 300 heures

B = 125 heures

C = 50 heures

Moteur

Moteur deux-temps, monocylindrique

Cylindrée : 63,3 cm³

Alésage du cylindre : 48 mm

Course du piston : 35 mm

Puissance suivant

ISO 7293 : 2,9 kW

Régime de ralenti : 3000 tr/min

Dispositif d'allumage

Volant magnétique à commande électronique

Bougie (antiparasitisme) : NGK BPMR 7 A, Bosch WSR 6 F

Écartement des électrodes : 0,5 mm

Ce système d'allumage respecte toutes les exigences du règlement sur le matériel blindé du Canada CAN ICES-2/NMB-2 (dispositions relatives à l'antiparasitage).

Dispositif d'alimentation

Carburateur à membrane toutes positions avec pompe à carburant intégrée

Capacité du réservoir à carburant : 1700 cm³ (1,7 l)

Puissance de soufflage

Vitesse de l'air : 90 m/s

Débit d'air max. sans dispositif de soufflage : 1300 m³/h

Débit d'air avec buse : 920 m³/h

Dispositif de pulvérisation

Capacité du réservoir à bouillie : 14 l

Quantité résiduelle dans le réservoir à bouillie : 50 ml

Largeur de mailles du tamis de remplissage :	1 mm
Portée avec lance à l'horizontale :	14,5 m
Débit (à l'horizontale, sans pompe de brassage et de dosage, avec robinet de dosage standard) :	0,11 – 3,28 l/min

Poids

Avec réservoir vide :

SR 430 : 12,2 kg

SR 450 : 12,8 kg

Poids de charge max. du réservoir à bouillie :

SR 450 : 14 kg

Instructions pour les réparations

L'utilisateur de ce dispositif est autorisé à effectuer uniquement les opérations de maintenance et les réparations décrites dans la présente Notice d'emploi. Les réparations plus poussées ne doivent être effectuées que par le revendeur spécialisé.

STIHL recommande de faire effectuer les opérations de maintenance et les réparations exclusivement chez le revendeur spécialisé STIHL. Les revendeurs spécialisés STIHL participent régulièrement à des stages de perfectionnement et ont à leur disposition les informations techniques requises.

Pour les réparations, monter exclusivement des pièces de rechange autorisées par STIHL pour ce dispositif ou des pièces similaires du point de vue technique. Utiliser exclusivement des pièces de rechange de haute qualité. Sinon, des accidents pourraient survenir et le dispositif risquerait d'être endommagé.

STIHL recommande d'utiliser des pièces de rechange d'origine STIHL.

Les pièces de rechange d'origine STIHL sont reconnaissables à leur référence de pièce de rechange STIHL, au nom **STIHL**® et, le cas échéant, au symbole d'identification des pièces de rechange STIHL . (Les petites pièces ne portent parfois que ce symbole).

Mise au rebut

Pour l'élimination des déchets, respecter les prescriptions nationales spécifiques.

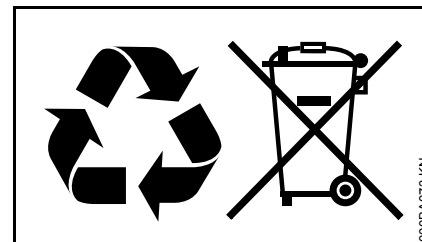

Les produits STIHL ne doivent pas être jetés à la poubelle. Le produit STIHL, la batterie, les accessoires et leur emballage doivent être mis au recyclage.

Consulter le revendeur spécialisé STIHL pour obtenir les informations d'actualité concernant l'élimination écoresponsable des déchets.

Garantie de la Société STIHL Limited relative au système antipollution

Cette déclaration est fournie volontairement et elle se base sur l'accord conclu en avril 1999 entre l'Office de l'Environnement du Canada et STIHL Limited.

Vos droits et obligations dans le cadre de la garantie

STIHL Limited expose ici la garantie relative au système antipollution du moteur de votre type de moteur. Au Canada, sur le plan construction et équipement, les moteurs neufs de petits dispositifs à moteur non-routiers, du millésime 1999 ou d'un millésime ultérieur, doivent, au moment de la vente, être conformes aux dispositions U.S. EPA pour petits moteurs qui ne sont pas destinés à des véhicules routiers. Le moteur du dispositif doit être exempt de vices de matériaux et de fabrication qui entraîneraient une non-conformité avec les dispositions U.S. EPA au cours des deux premières années de service du moteur, à dater de la vente au consommateur final.

Pour la période ci-dessus, STIHL Limited doit assumer la garantie sur le système antipollution du moteur de votre petit dispositif non-routier, à condition que votre moteur n'ait pas été utilisé de façon inadéquate et que sa maintenance n'ait pas été négligée ou incorrectement effectuée.

Votre système antipollution peut comprendre aussi des pièces telles que le carburateur ou le système d'injection de carburant, l'allumage et le catalyseur. Il peut aussi englober des flexibles,

courroies, raccords et autres composants influant sur les émissions de nuisances.

Dans un cas de garantie, STIHL Limited devra réparer le moteur de votre dispositif non-routier et ce, gratuitement pour vous. La garantie englobe le diagnostic (s'il est exécuté par un revendeur autorisé) ainsi que les pièces et la main-d'œuvre.

Durée de la garantie du fabricant

Au Canada, les moteurs de petits dispositifs à moteur non-routiers, du millésime 1999 ou d'un millésime ultérieur, bénéficient d'une garantie de deux ans. Si une pièce du système antipollution du moteur de votre dispositif s'avère défectueuse, elle est réparée ou remplacée gratuitement par STIHL Limited.

Obligations du propriétaire :

En tant que propriétaire du moteur du petit dispositif à moteur non-routier, vous êtes responsable de l'exécution de la maintenance indispensable prescrite dans la notice d'emploi de votre dispositif. STIHL Limited recommande de conserver toutes les quittances des opérations de maintenance exécutées sur le moteur de votre dispositif non-routier. STIHL Limited ne peut toutefois pas vous refuser une garantie sur votre moteur pour la seule raison que des quittances manqueraient ou que vous auriez négligé d'assurer l'exécution de toutes les opérations de maintenance prévues.

Pour la maintenance ou les réparations qui ne sont pas effectuées sous garantie, il est permis d'employer des pièces de rechange ou des méthodes de

travail assurant une exécution et une longévité équivalant à celles de l'équipement de première monte et ce, sans que cela réduise, pour le fabricant du moteur, l'obligation de fournir une garantie.

En tant que propriétaire du petit dispositif à moteur non-routier, vous devez toutefois savoir que STIHL Limited peut vous refuser la garantie si le moteur ou une partie du moteur de votre dispositif tombe en panne par suite d'une utilisation inadéquate, d'un manque de précaution, d'une maintenance incorrecte ou de modifications non autorisées.

Vous êtes tenu d'amener le moteur de votre petit dispositif à moteur non-routier à un centre de Service Après-Vente STIHL dès qu'un problème survient. Les travaux sous garantie seront exécutés dans un délai raisonnable qui ne devra pas dépasser 30 jours.

Si vous avez des questions concernant vos droits et obligations dans le cadre de la garantie, veuillez consulter un conseiller du Service Après-Vente STIHL (www.stihl.ca)

ou écrire à :

STIHL Ltd.,
1515 Sise Road
Box 5666
CA-LONDON ONTARIO ; N6A 4L6

Étendue de la garantie fournie par STIHL Limited

STIHL Limited garantit à l'acheteur final, et à tout acquéreur ultérieur, que le moteur de votre petit dispositif non-routier satisfait à toutes les prescriptions en vigueur au moment de la vente, sur le plan construction, fabrication et

équipement. STIHL Limited garantit en outre au premier acquéreur et à tous les acquéreurs ultérieurs, pour une période de deux ans, que votre moteur est exempt de tout vice de matériaux et de tout vice de fabrication entraînant une non-conformité avec les prescriptions en vigueur.

Période de garantie

La période de garantie commence le jour où le premier acheteur fait l'acquisition du moteur du dispositif et où vous avez retourné à STIHL Ltd. la carte de garantie portant votre signature. Si une pièce faisant partie du système antipollution de votre dispositif est défectueuse, la pièce est remplacée gratuitement par STIHL Limited. Durant la période de garantie, une garantie est fournie pour toute pièce sous garantie qui ne doit pas être remplacée à l'occasion d'une opération de maintenance prescrite ou pour laquelle « la réparation ou le remplacement, si nécessaire » n'est prévu qu'à l'occasion de l'inspection périodique. Pour toute pièce sous garantie qui doit être remplacée dans le cadre d'une opération de maintenance prescrite, la garantie est fournie pour la période qui précède le premier remplacement prévu.

Diagnostic

Les coûts occasionnés pour le diagnostic ne sont pas facturés au propriétaire, si ce diagnostic confirme qu'une pièce sous garantie est défectueuse. Si, par contre, vous revendiquez un droit à la garantie pour une pièce et qu'une défectuosité n'est pas constatée au diagnostic, STIHL Limited vous facturera les coûts du test

des émissions de nuisances. Le diagnostic de la partie mécanique doit être exécuté par un revendeur spécialisé STIHL. Le test des émissions de nuisances peut être exécuté soit par

STIHL Incorporated,
536 Viking Drive, P.O. Box 2015,
Virginia Beach, VA 23452,

soit par un laboratoire indépendant.

Travaux sous garantie

STIHL Limited doit faire éliminer les défauts sous garantie par un revendeur spécialisé STIHL ou par une station de garantie. Tous les travaux seront effectués sans facturation au propriétaire, si l'on constate qu'une pièce sous garantie est effectivement défectueuse. Toute pièce autorisée par le fabricant ou pièce de rechange équivalente peut être utilisée pour toute opération de maintenance ou réparation sous garantie touchant une pièce du système antipollution et elle doit être mise gratuitement à la disposition du propriétaire, si la pièce en question est encore sous garantie. STIHL Limited assume la responsabilité de dommages causés à d'autres composants du moteur par la pièce encore couverte par la garantie.

La liste suivante précise les pièces couvertes par la garantie antipollution :

- Filtre à air
- Carburateur (le cas échéant)
- Pompe d'amorçage manuelle
- Starter (système d'enrichissement de démarrage à froid) (le cas échéant)
- Tringleries de commande

- Coude d'admission
- Volant magnétique ou allumage électronique (module d'allumage ou boîtier électronique)
- Rotor
- Bougie
- Injecteur (le cas échéant)
- Pompe d'injection (le cas échéant)
- Boîtier de papillon (le cas échéant)
- Cylindre
- Silencieux
- Catalyseur (le cas échéant)
- Réservoir à carburant
- Bouchon du réservoir à carburant
- Conduit de carburant
- Raccords du conduit de carburant
- Colliers
- Pièces de fixation

Pour faire valoir un droit à la garantie

Présenter le dispositif à un revendeur spécialisé STIHL, avec la carte de garantie signée.

Prescriptions de maintenance

Les prescriptions de maintenance qui figurent dans la présente Notice d'emploi présumant que l'on utilise le mélange d'essence et d'huile prescrit pour moteur deux-temps (voir aussi chapitre « Carburant »). En cas d'utilisation de carburants et d'huiles d'autre qualité ou d'un taux de mélange différent, il peut être nécessaire de raccourcir les intervalles de maintenance.

Restrictions

Cette garantie sur le système antipollution ne couvre pas :

1. les réparations et remplacements nécessaires par suite d'une utilisation inadéquate ou bien d'une négligence ou de l'omission des opérations de maintenance indispensables ;
2. les réparations exécutées incorrectement ou les remplacements effectués avec des pièces non conformes aux spécifications de STIHL Limited et ayant un effet défavorable sur le rendement et/ou la longévité, et les transformations ou modifications que STIHL Limited n'a ni recommandées, ni autorisées par écrit ;
3. le remplacement de pièces et d'autres prestations de services et réglages qui s'avèrent nécessaires dans le cadre des travaux de maintenance indispensables, à l'échéance du premier remplacement prévu, et par la suite.

0458-454-8221-E

CDN



www.stihl.com



0458-454-8221-E